

Catalogo generale **2023**



ROCAL

LA MIA CASA

Rocal ti offre il calore e un tocco di distinzione di cui ha bisogno casa tua.

Forniamo sistemi di riscaldamento a legna adattati ai diversi spazi, ambienti ed esigenze.

Crediamo in un futuro sostenibile e ci affidiamo alle energie rinnovabili per offrire comfort a casa tua.



Rocal



40 anni nel settore del riscaldamento domestico /
Grazie per aver fatto parte del nostro viaggio.



Nel 1982 è stato avviato con grande entusiasmo e impegno un progetto che ci ha portato ad essere oggi uno dei marchi leader del settore. Non è stata una strada facile e c'è ancora molta strada da fare, ma grazie ai nostri clienti e al duro lavoro del nostro team, siamo stati in grado di adattarci ai cambiamenti che il mercato richiedeva e richiede con obiettivo e responsabilità di prenderci cura del nostro ambiente. Sia dal nostro stabilimento di Centelles (Barcellona) che dai prodotti installati nelle case di tutto il mondo, vogliamo contribuire con il nostro granello di sabbia per un futuro meglio.

Dalla Rocal a casa vostra

Per la vendita e l'installazione dei nostri prodotti, disponiamo di una rete di professionisti in più di 40 paesi.

I nostri rivenditori sono negozi specializzati nella vendita di sistemi di riscaldamento a biomassa , offrendo una consulenza prima dell'installazione, durante e dopo la vendita del prodotto.

Uno dei nostri obiettivi più importanti è garantire che i nostri prodotti forniscano la massima efficienza e sicurezza a casa vostra, affidandoci ai nostri rivenditori professionisti per rendere il processo un successo soddisfacente per voi.

Qualità e design

Rocal offre una vasta gamma di prodotti per garantire la massima libertà di scelta. I nostri caminetti sono il risultato di una combinazione di lavorazione ad alta tecnologia e un aspetto artigianale. Un processo in cui tutti i dettagli sono curati al massimo e per il quale utilizziamo solo materiali di elevata qualità.

Ci sforziamo di rendere il nostro design estetico e funzionale. Vogliamo che il prodotto scelto si adatti perfettamente ai tuoi progetti.

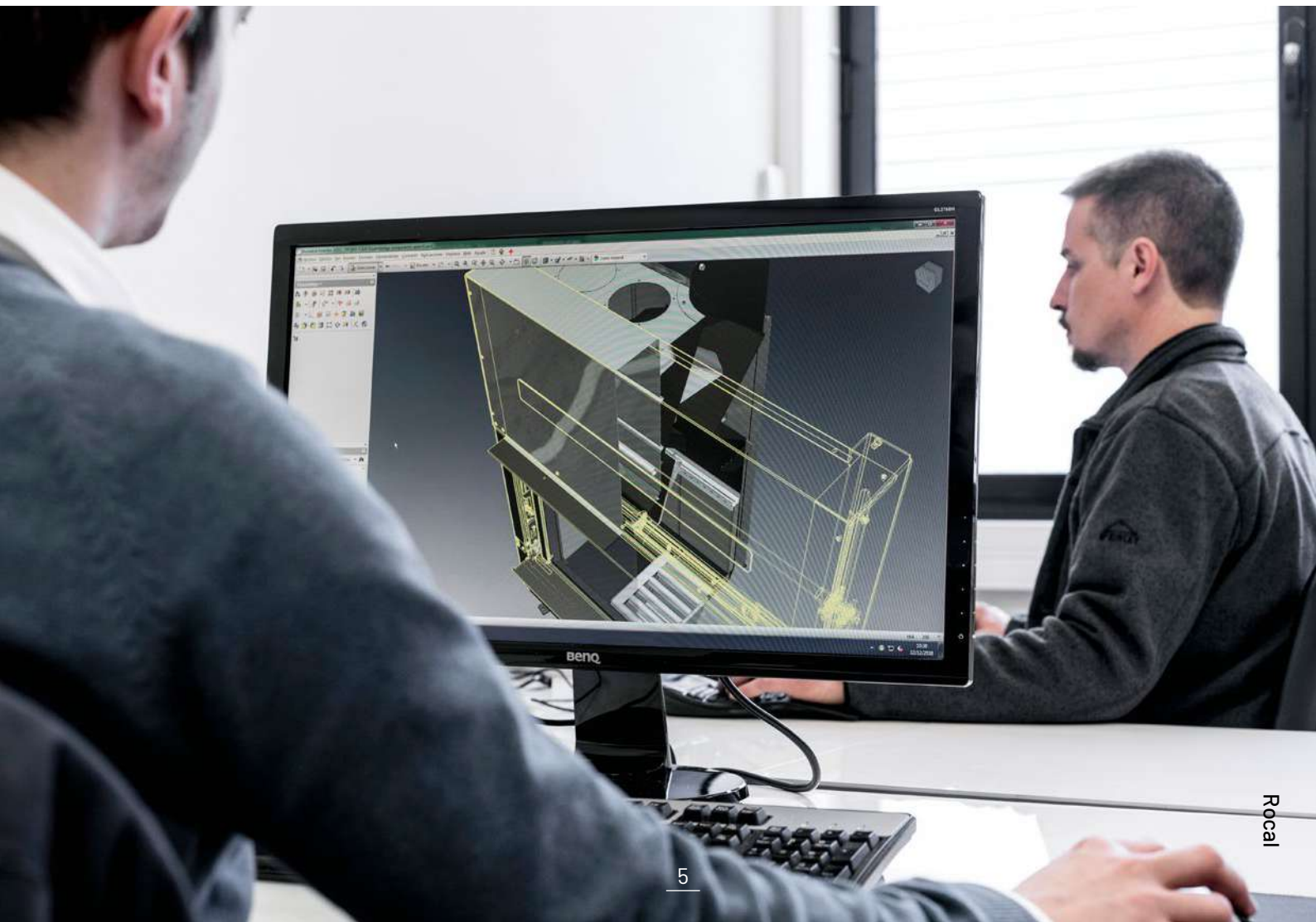

Innovazione ed efficienza

Puntiamo al costante miglioramento dei nostri prodotti, all'innovazione e all'efficienza, il che pone la nostra gamma in prima linea dell'avanguardia. Incorporiamo le ultime

tecnologie per ottenere prestazioni ottimali con minime emissioni di gas nell'ambiente, per un notevole risparmio di combustibile.

Impegno UE per la progettazione ecocompatibile 2015/1185

Da gennaio 2022 l'Unione Europea ha rispettato il regolamento **Ecodesign** per tutti gli apparecchi a legna. Tale normativa garantisce una maggiore efficienza energetica, nonché una

bassa emissione di CO₂ e di altri gas inquinanti. In questo catalogo troverete tutti i prodotti aggiornati con la certificazione in vigore.



Ecodesign
UE 2015/1185

Efficienza	Polvere	OGC	CO	NOx
65% stagionale equivalente a 75% nominal	40mg/m ³	120mg/m ³	1500 mg/m ³ Equivalente a 0,12%	200 mg/m ³

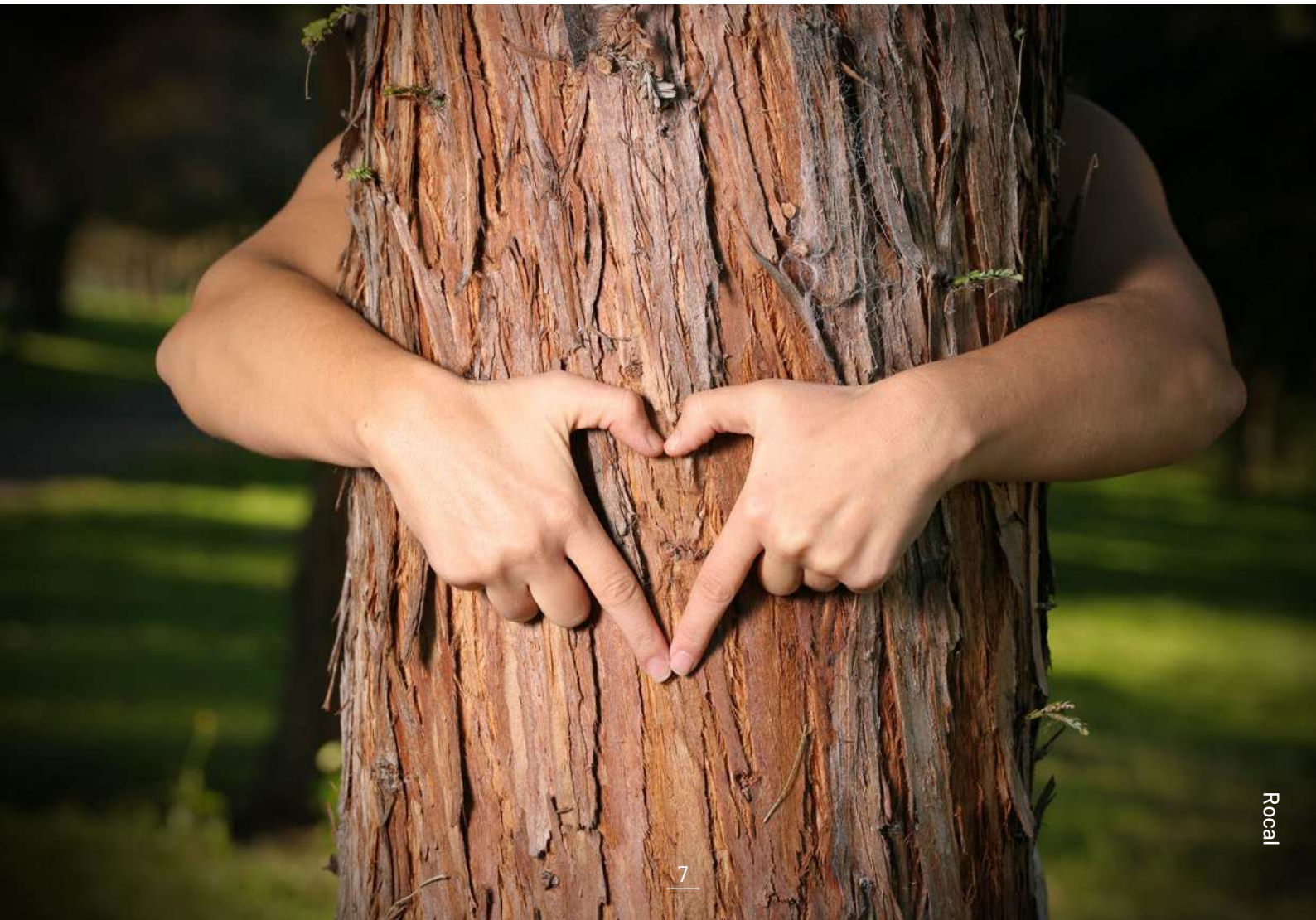

Scegli la tua esperienza Rocal

Di che camino ho bisogno?

È normale avere dei dubbi su quale apparato mettere nella nostra casa, noi forniamo le informazioni di base per scegliere il tuo caminetto ideale:

Recuperatori di calore

Ho bisogno di riscaldare, alimentare e integrare il sistema di riscaldamento della mia casa.

Serie G

Cerca il Comfort e piacere (porta scorrevole per un maggiore comfort, ampia camera di combustione, visione totale del fuoco, **solo per una nuova costruzione**, kit di ventilazione optional)

Inserito

Cerca il riscaldamento e praticità, buon rapporto qualità prezzo (kit di ventilazione da incasso, necessita di meno spazio perché è più compatto, **può essere inserito in un camino esistente o di nuova costruzione**).

Vantaggi dei recuperatori di calore



Approfittano della combustione della legna per riscaldare la mia stanza + altre parti della casa.



Il prodotto si integra nel mio progetto del soggiorno, si rende adatto alla decorazione e allo spazio, si adatta al soggiorno. Ha bisogno di lavoro e richiede isolamento.

Ho un focolare aperto inefficiente → **Inserito**

Ho un nuovo lavoro → **Inserito o Serie G**

Design Caminetti/ Stufe

Cerco di riscaldare una stanza senza necessità di rivestimenti



Voglio qualcosa di esclusivo e diverso che dia un tocco personale alla mia casa



Do la priorità al riscaldamento e il design è secondario

Caminetto di design: Riscalda per irraggiamento (funge da termosifone) riscalda solo l'ambiente in cui è collocato.

Il camino è al centro dell'attenzione, la sua originalità si apprezza all'interno della stanza.

La gamma Habit è l'ideale per noi. Le nostre stufe contemporanee soddisfano i requisiti del design moderno ma cercano di riscaldare l'ambiente più velocemente di un camino a convezione naturale, poiché con la ventilazione forzata distribuisce il calore più rapidamente.

Ecofriendly



Alla fine, vogliamo che la nostra scelta sia **"ecofriendly"**, Tutti i nostri caminetti sono "ecofriendly" perché cerchiamo l'eccellenza nella combustione per renderla pulita ed efficiente. Oltre ad un minor consumo che quindi consente un notevole risparmio energetico per noi e per l'ambiente.

Come faccio a sapere di quanti Kw ho bisogno?

A maggior **rendimento**, più calore per **meno** combustibile

Raccomandazione: non scegliere una capacità troppo alta per le reali esigenze, poiché si rischia di dover utilizzare il caminetto o la stufa ad una potenza inferiore a quella consigliata, per non riscaldare la stanza, che porterebbe a una scarsa combustione con emissioni più alte

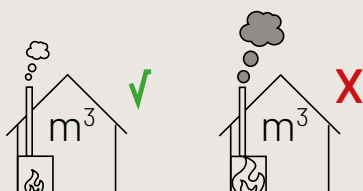

Capacità termica

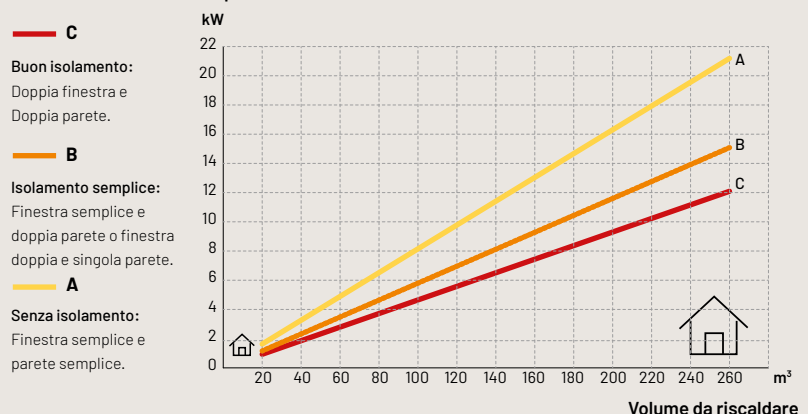

Indice

WOOD

01. Caminetti 12

Centrali	14, 18, 44, 46
Frontali	22-43
Angolari	26-27

02. Stufe 50

Frontali	54-56
Trifacciali	58-59
Laterali	60-61
Bifacciali	62-63
Angolari	64-65

Stufa-Forno-Barbecue 66

03. Focolari 68

Frontali	70-75
Angolari	76-77
Bifacciale	78-79
Laterale	80-83
Trifacciali	84-85
Accessori per il montaggio	88-89

04. Inserti Arc / Arc + Plus 90

Frontali	92-99
Frontale conico	94
Bifacciali	102-103
Laterali	104-107
Trifacciali	108-111
Angolari	100-101
Accessori per il montaggio	120-121

Inserti Rcr 114

RCr Graffiti	114-115
Accessori per il montaggio	120-121

05. Barbecue 122

GAS

01. Caminetti 130

Simbologia 139

WOOD

Legna da ardere

La legna da ardere è un combustibile a biomassa ecologico ed economico. Un combustibile naturale di cui l'uomo si è sempre fidato.

Rappresenta la fonte di energia rinnovabile per eccellenza. L'uso della legna da ardere contro i combustibili fossili riduce i rischi posti dall'effetto serra, poiché non aumenta l'anidride carbonica nell'atmosfera.

Inoltre, la legna da ardere è un materiale facilmente accessibile e il cui ottenimento relativamente poco costoso contribuisce alla pulizia delle foreste.

Non possiamo dimenticare che la legna da ardere ha una combustione leggera ed elegante, che accompagna e fornisce quel particolare "tocco" che trasforma la tua casa.



01.

Caminetti

I nostri caminetti si distinguono per il loro design equilibrato e per l'eccellente finitura artigianale che non rinuncia, tuttavia, alla tecnologia, il che ci permette di ottenere le migliori prestazioni in termini di rendimento, potenza e bassa emissione di CO e minima emissione di particolato.



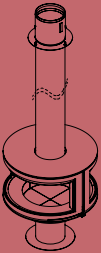
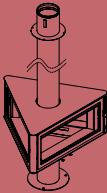
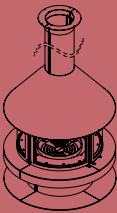
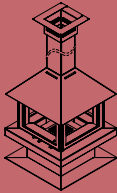

Usiamo i materiali più adatti, secondo la zona del caminetto (acciaio, acciaio inox, vermiculite, refrattario...), oltre a una finitura esterna con vernice resistente al calore.

Abbiamo diverse versioni che si adattano a qualsiasi spazio della casa.

Centrali

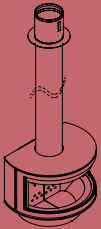
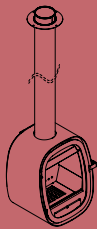
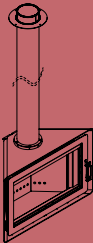
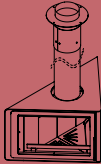
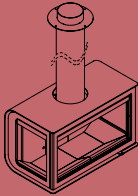
<p>Ronde Central 14</p> 	<p>Born 18</p> 	<p>Gala 44</p> 	<p>Giselle 90 46</p> 
--	---	---	---

Frontali

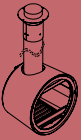
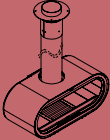
<p>Ronde Frontal 22</p> 	<p>Oval 24</p> 	<p>Angle 26</p> 	<p>Vertex 30</p> 	<p>City 32</p> 	<p>Drop 36</p> 
<p>Mini Drop 34, 37</p> 	<p>D-10 38</p> 	<p>D-7 42</p> 	<p>D-8 40</p> 		

Angolari

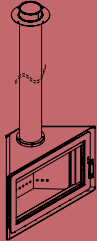
<p>Angle 26</p> 
--

Caratteristiche	48
Adattamenti su misura	49



Ronde Central

L'unico protagonista della Ronde è il fuoco, questo caminetto centrale è pura energia e semplicità. Il suo design consente una visione totale da qualsiasi punto della stanza. Inoltre, grazie alle sue dimensioni medie, può adattarsi a tutti gli spazi.

CARATTERISTICHE

Doppia cappa.

Modanatura soffitto.

Vernice resistente al calore, antifumo e antiodore.

Possibilità di presa d'aria esterna.

Tubo diretto.

Aria primaria e secondaria preriscaldata.

Piede incluso.

Ulteriori dettagli:

Pagina 48-49

Ronde Central

X1345

η	87,2%
η_{nom}	13 kW
η_{eff}	9-15,5 kW
η_{CO_2}	0,079%
$\eta_{PM_{10}}$	19 mg/Nm ³
$\eta_{kg/h}$	3,4 kg/h
η_{kg}	180 kg
η_{cm}	33 cm
NOx	106 mg/Nm ³
OGC	61 mg/Nm ³
UE	UNE EN-13240

A+

AEFECC 7*

Stelle ambientale 4*

CONTO TERMICO

ECODESIGN 2022

Distanza di sicurezza (mm):

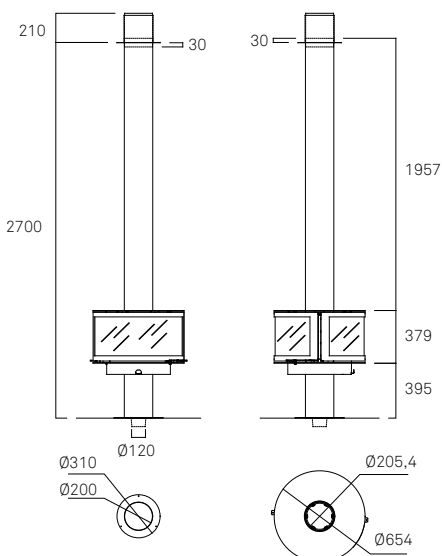
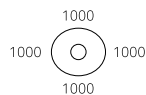





Ronde Central Sospesa

Inlcude un'estremità per il fissaggio della canna fumaria, su misura e in base alle condizioni del soffitto.

WOOD

01.

Caminetti

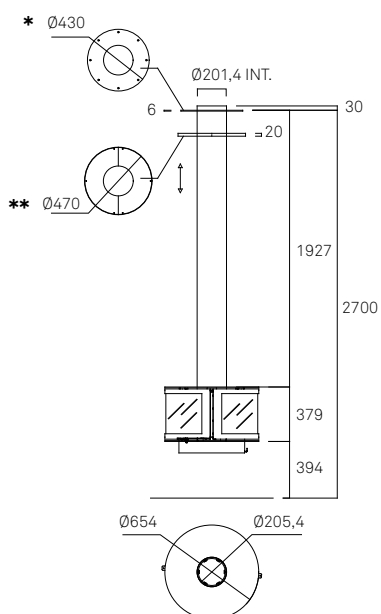

Distanza di sicurezza (mm):

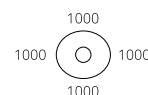

(* piastra saldata al tubo **piastra di abbellimento per il soffitto).

Per il tetto in legno o per altre richieste contattare il nostro ufficio commerciale. Per un'altezza suolo / soffitto superiore a 3 metri è necessario prevedere dei tiranti in acciaio Consultare il nostro ufficio commerciale per maggiori informazioni.

Rocal



Born

Born è un caminetto centrale, a forma triangolare. Le sue tre facce, da cui si può ammirare il fuoco, lo rendono un caminetto molto trasparente, dal design moderno, attuale, sobrio.

CARATTERISTICHE

Doppia cappa ventilata per aria calda.
Modanatura soffitto.
Vernice resistente al calore, antifumo e antiodore.
Vetri HRC (con autopulizia)
Possibilità di presa d'aria esterna.
Tubo diretto.

Aria primaria e secondaria preriscaldata.

Piede incluso.

Ulteriori dettagli:

Pagina 48-49

Born

X1315V2

η	81,1%
η_{nom}	12,4 kW
	8,5-15 kW
	0,107%
	29 mg/Nm ³
	3,48 kg/h
	156 kg
	33 cm
NOx	132 mg/Nm ³
OGC	76 mg/Nm ³
	UNE EN-13240



Distanza di sicurezza (mm):

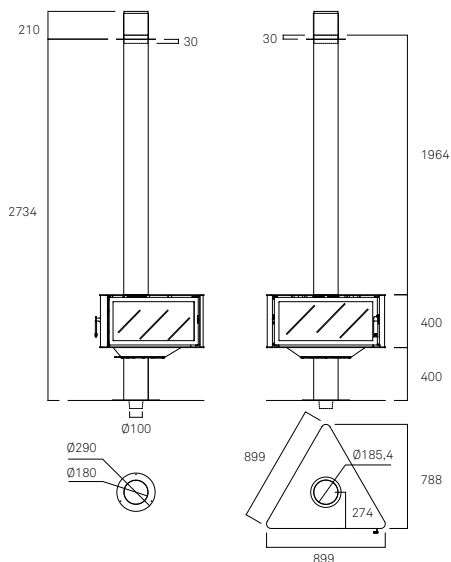
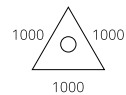





Born Sospesa

Incluce un'estremità per il fissaggio della canna fumaria, su misura e in base alle condizioni del soffitto.

WOOD

01.

Caminetti

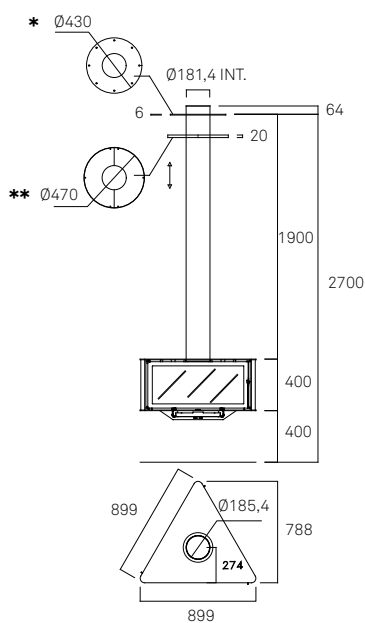

Distanza di sicurezza (mm):

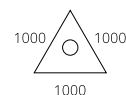

(* piastra saldata al tubo **piastra di abbellimento per il soffitto).

Per il tetto in legno o per altre richieste contattare il nostro ufficio commerciale. Per un'altezza suolo / soffitto superiore a 3 metri è necessario prevedere dei tiranti in acciaio Consultare il nostro ufficio commerciale per maggiori informazioni.

Rocal



Ronde Frontal

Questo caminetto frontale dà continuità al concetto di Ronde centrale: il fuoco come unico protagonista che può essere goduto da qualsiasi punto del soggiorno.

CARATTERISTICHE

Doppia cappa ventilata per aria calda.
Modanatura soffitto.
Vernice resistente al calore, antifumo e antiodore.
Base di vermiculite rivestita in acciaio.
Possibilità di presa d'aria esterna.
Tubo diretto.

Aria primaria e secondaria preriscaldata.

Aria terziaria o di sicurezza

Ulteriori dettagli:
Pagina 48-49

Ronde Frontal

X1340

η	89%
η_{nom}	9,7 kW
η_{max}	7-11,5 kW
η_{CO}	0,094%
$\eta_{PM_{10}}$	24 mg/Nm ³
$\eta_{kg/h}$	2,44 kg/h
η_{kg}	120 kg
η_{cm}	25 cm
NOx	105 mg/Nm ³
OGC	66 mg/Nm ³
UE	UNE EN-13240

A+

AEFECC 7*

Stelle
ambientale 4*

CONTO
TERMICO

ECODESIGN
2022

Distanza di sicurezza
(mm):

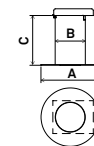
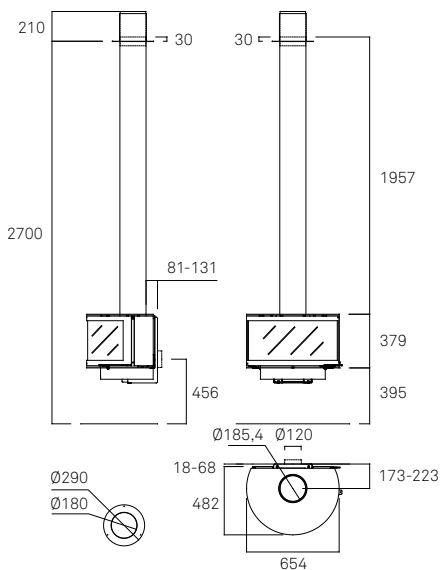
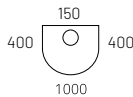

A Ø350
B Ø180
C 300

A4575

Piede opzionale.



Oval

Questo caminetto dalla forma ovale offre prestazioni che rasentano l'eccellenza. Le dimensioni ridotte di Oval, inoltre, lo rendono facilmente adattabile a qualsiasi spazio della casa.

CARATTERISTICHE

Doppia cappa ventilata per aria calda.

Modanatura soffitto.

Vernice resistente al calore, antifumo e antiodore.

Aria primaria e secondaria preriscaldata.

Aria terziaria o di sicurezza.

Possibilità di presa d'aria esterna.

Griglia per braci e cassetto portacenere.

Tubo diretto.

Rivestimento interno in vermiculite di colore nero.

Ulteriori dettagli:

Pagina 48-49

Oval

X1325

	90,7%
	8,2 kW
	6-10 kW
	0,037%
	22 mg/Nm ³
	2,1 kg/h
	112 kg
	33 cm
	99 mg/Nm ³
	34 mg/Nm ³
	UNE EN-13240



Distanza di sicurezza (mm):

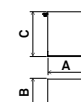
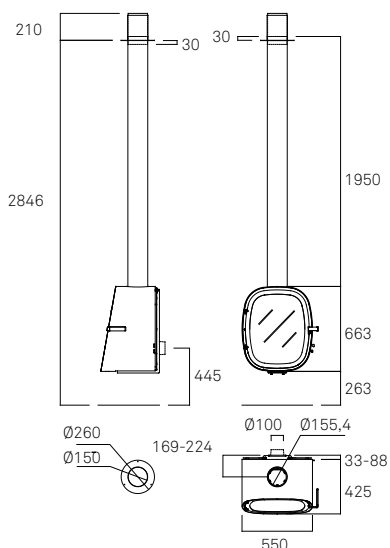
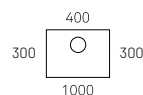

A 220
B 155
C 260



A4565
Piede opzionale.



Angle

Questo modello si distingue per la sua versatilità: può essere installato in un angolo o al centro della parete. Una garanzia di ottimi risultati.



CARATTERISTICHE

Doppia cappa ventilata per aria calda.
 Modanatura soffitto.
 Vernice resistente al calore, antifumo e antiodore.
 Aria primaria e secondaria preriscaldata.
 Aria terziaria o di sicurezza.
 Possibilità di presa d'aria esterna.

Tubo diretto.
 Rivestimento interno in vermiculite di colore nero.
 Base di vermiculite rivestita in acciaio.
 Ulteriori dettagli:
 Pagina 48-49

Angle

X1330

η	81,3%
η_{nom}	7,3 kW
	5,5 - 9,5 kW
CO	0,09%
	26,14 mg/Nm ³
kg/h	1,92 kg/h
kg	139 Kg
cm	33 cm
NOx	88,64 mg/Nm ³
OGC	69,78 mg/Nm ³
	UNE EN-13240

A+

AEFECC 7*

Stelle ambientale 4*

ECODESIGN 2022

Distanza di sicurezza (mm):

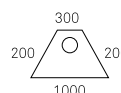

A4565

Piede opzionale.

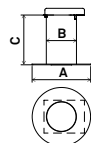

A Ø350
B Ø155,4
C 300

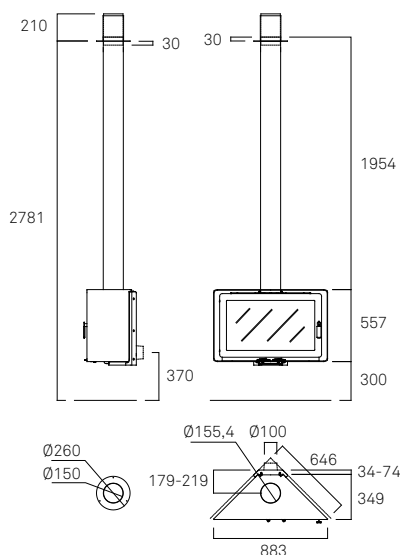







Angle con supporto girevole

Angle con supporto girevole



X1330-2

Supporto a parete rotante a 90°
con telecomando.



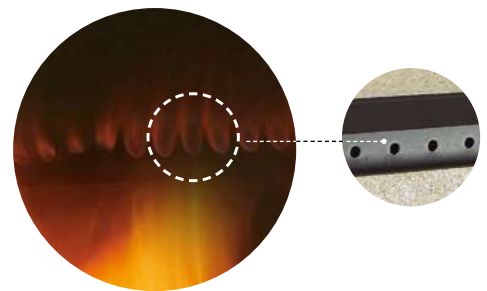

Aria terziaria o di sicurezza.

Contribuisce ad aumentare le prestazioni: rappresenta un apporto supplementare di ossigeno che permette di bruciare al meglio i gas di combustione.

Vertex

Architettonico e raffinato, di dimensioni contenute, si adatta a tutti gli spazi. Le due facce anteriori permettono una visione nitida e chiara del fuoco. Vertex ha un aspetto moderno e attuale.

CARATTERISTICHE

Doppia cappa ventilata per aria calda.

Modanatura soffitto.

Vernice resistente al calore, antifumo e antiodore.

Griglia per braci e cassetto portacenere.

Aria primaria e secondaria preriscaldata.

Aria terziaria o di sicurezza.

Possibilità di presa d'aria esterna.

Tubo diretto.

Rivestimento interno in vermiculite di colore nero.

Vetro HRC (autopulente).

Ulteriori dettagli:

Pagina 48-49

Vertex

X1310

η	89,00%
η_{nom}	10,5 kW
η_{eff}	7-12,5 kW
CO_2	0,10%
PM_{10}	24,88 mg/Nm ³
kg/h	3 kg/h
kg	128 kg
cm	33 cm
NOx	82,98 mg/Nm ³
OGC	68,77 mg/Nm ³
	UNE EN-13240



Distanza di sicurezza (mm):

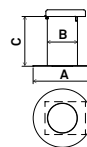
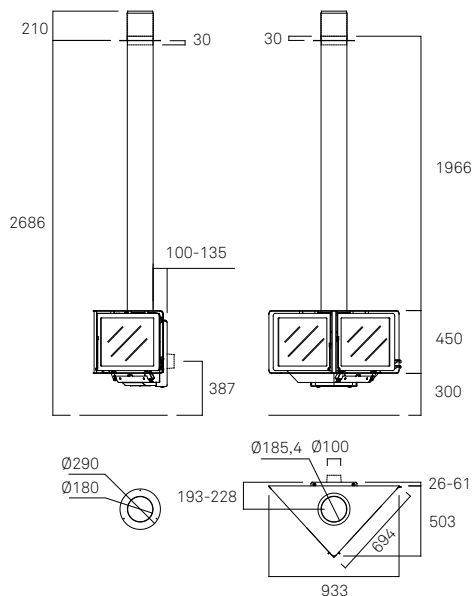
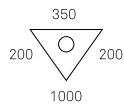

A Ø350
B Ø180
C 205



A4555

Piede rotondo opzionale.



Camera di combustione.



City

Caminetto per case di città concepito per risaltare tra le nuove proposte moderne. Scoprine le forme dritte e la completa visibilità del fuoco. Avere una maggiore capacità di carico senza perdere qualità nella combustione.

CARATTERISTICHE

Doppia cappa ventilata per aria calda.

Modanatura soffitto.

Vernice resistente al calore, antifumo e antiodore.

Aria primaria e secondaria preriscaldata.

Aria terziaria o di sicurezza.

Possibilità di presa d'aria esterna.

Tubo diretto.

Rivestimento interno in vermiculite di colore nero.

Base di vermiculite rivestita in acciaio.

Ulteriori dettagli:

Pagina 48-49

City

X1300V3

η	85,1%
η_{nom}	14,1 kW
	9,5 - 17 kW
	0,08%
	28,72 mg/Nm ³
	3,6 kg/h
	152 kg
	40 cm
NOx	62,77 mg/Nm ³
OGC	63,30 mg/Nm ³
	UNE EN-13240

A+

AEFECC 7*

Stelle ambientale 4*

CONTO TERMICO

ECODESIGN 2022

Distanza di sicurezza (mm):

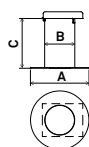
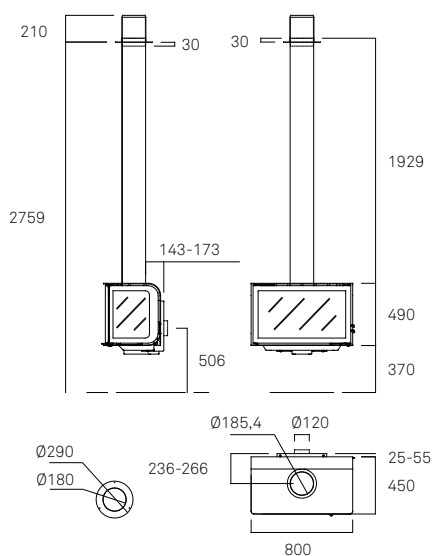
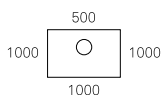

A Ø350
B Ø180
C 300

A4535V3

Piede rotondo opzionale.

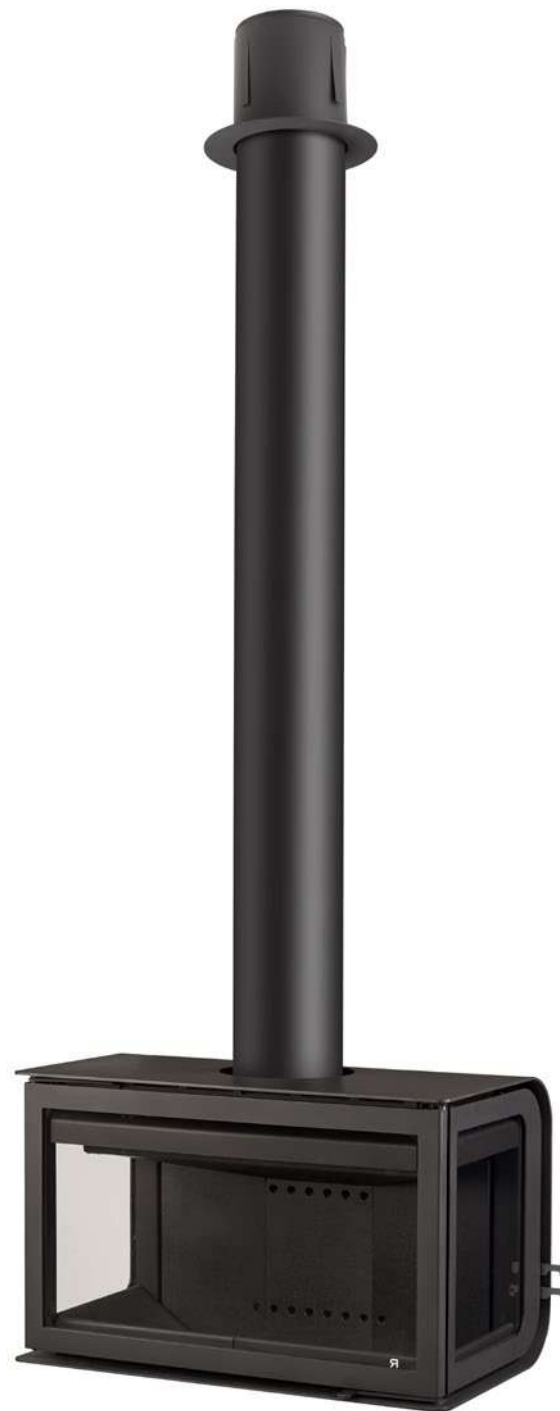





Drop

Il caminetto Drop è pura emozione. La sua linea verticale e le sue forme arrotondate si fondono nello spazio, risaltando allo stesso tempo sul resto dell'arredamento; non aspira all'indifferenza né a mimetizzarsi.

CARATTERISTICHE

Doppia cappa ventilata per aria calda.
 Modanatura soffitto.
 Vernice resistente al calore, antifumo e antiodore.
 Aria primaria e secondaria preriscaldata.
 Aria terziaria o di sicurezza.
 Possibilità di presa d'aria esterna.
 Griglia per braci e cassetto portacenere.

Tubo diretto.
 Rivestimento interno in vermiculite di colore nero.

Ulteriori dettagli:
 Pagina 48-49

Drop

X1320

	85,03%
	9,9 kW
	6,5 - 11,5 kW
	0,093%
	9 mg/Nm ³
	2,64 kg/h
	148 kg
	33 cm
	113 mg/Nm ³
	68 mg/Nm ³
	UNE EN-13240



Distanza di sicurezza (mm):

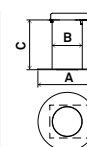
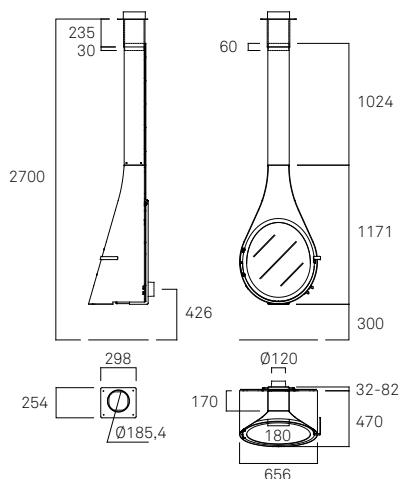
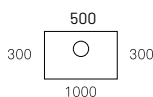

A Ø350
B Ø180
C 300

A4560

Piede rotondo opzionale.

Mini Drop

Formato ridotto del camino Drop, ci regala la stessa emozione del fratello maggiore DROP.

CARATTERISTICHE

Doppia cappa ventilata per aria calda.
 Modanatura soffitto.
 Vernice resistente al calore, antifumo e antiodore.
 Aria primaria e secondaria preriscaldata.
 Aria terziaria o di sicurezza.
 Possibilità di presa d'aria esterna.
 Griglia per braci e cassetto portacenere.

Tubo diretto.
 Rivestimento interno in vermiculite di colore nero.

Ulteriori dettagli:
 Pagina 48-49

Mini Drop

X1321

η	85,1%
\dot{q}_{nom}	8,1 kW
\dot{q}_{min}	3,8 - 9,5 kW
CO	0,073%
\dot{m}_{CO}	29,2 mg/Nm ³
\dot{m}_{fumo}	2,14 kg/h
\dot{m}_{fumo}	113 kg
\dot{m}_{fumo}	25 cm
NOx	92 mg/Nm ³
OGC	63 mg/Nm ³
UNE	UNE EN-13240



Distanza di sicurezza (mm):

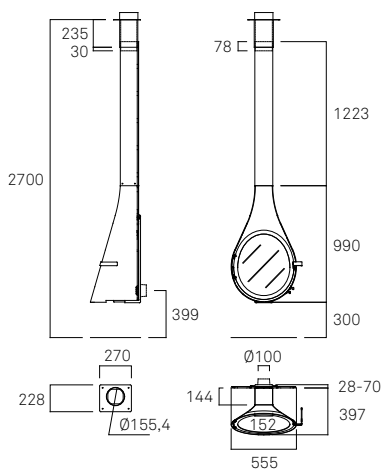
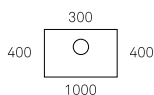

Camera di combustione (parte posteriore): presa d'aria esterna e preriscaldamento dell'aria di combustione.

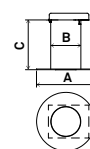

A Ø330
 B Ø170
 C 300

A4561

Piede rotondo opzionale.



D-10 graffiti

La sua struttura permette una buona visibilità di fuoco frontale e laterale.

CARATTERISTICHE

Vernice resistente al calore, antifumo e antiodore.

Aria primaria e secondaria preriscaldata.
Aria terziaria o di sicurezza.

Possibilità di presa d'aria esterna in nero.
Copritubo (contiene all'interno refrigeratore fumi di 1000mm).

Modanatura soffitto.

Rivestimento interno in vermiculite.

Apertura delle due porte laterali per il rifornimento.

Apertura porta frontale per la pulizia del vetro.

Base di vermiculite rivestita in acciaio.

Ulteriori dettagli:
Pagina 48-49

D-10 graffiti

X1267

	78,3%
	11,3 kW
	8 - 13,5 kW
	0,084%
	16 mg/Nm ³
	3,24 kg/h
	144 kg
	33 cm
NOx	122 mg/Nm ³
OGC	51 mg/Nm ³
	UNE EN-13240



Distanza di sicurezza (mm):

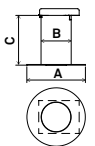
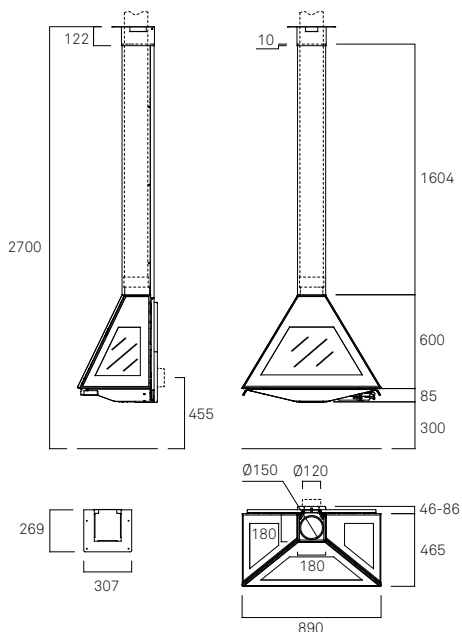
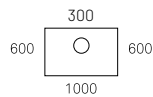

A Ø350
B Ø180
C 300

A4551

Piede rotondo opzionale.



D-8

D-8

La sua particolare forma lo rende un caminetto progettato per saloni moderni che cercano un ulteriore tocco di originalità.

CARATTERISTICHE

Porta ribaltabile.
Doppia cappa ventilata per aria calda.
Modanatura soffitto.
Vernice resistente al calore, antifumo e antiodore.
Possibilità di presa d'aria esterna.
Aria terziaria o di sicurezza.
Tubo diretto.

Regolazione aria primaria e secondaria.
Rivestimento interno in vermiculite di colore nero.
Base di vermiculite rivestita in acciaio.

Ulteriori dettagli:
Pagina 48-49

D-8

X1285V6

	87%
	11,3 kW
	7,5 - 13 kW
	0,080%
	29,72 mg/Nm ³
	2,8 kg/h
	180 kg
	45 cm
NOx	97,73 mg/Nm ³
OGC	69,60 mg/Nm ³
	UNE EN-13240

A+

AEFECC 7*

Stelle ambientale 4*

CONTO TERMICO

ECODESIGN 2022

Distanza di sicurezza (mm):

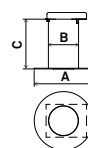
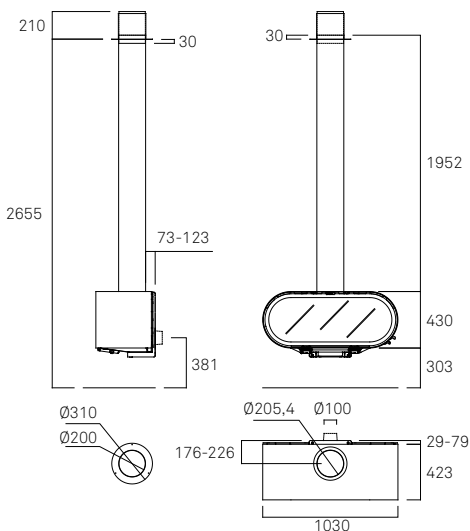
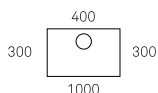

A Ø350
B Ø200
C 300

A4530V6

Piede rotondo opzionale.

D-7

Grazie alle sue dimensioni e alla sua estetica, il D-7 è uno dei caminetti più moderni, si adatta a tutti i tipi di case dal design contemporaneo e si distingue per la sua versatilità. Un caminetto piccolo ma estremamente completo.

CARATTERISTICHE

Doppia cappa ventilata per aria calda.
 Modanatura soffitto.
 Vernice resistente al calore, antifumo e antiodore.
 Griglia per braci e cassetto portacenere.
 Aria primaria e secondaria preriscaldata.
 Aria terziaria o di sicurezza.
 Possibilità di presa d'aria esterna.

Tubo diretto.
 Rivestimento interno in vermiculite di colore nero.

Ulteriori dettagli:
 Pagina 48-49

D-7

X1280V5

η	88%
nom	6,6 kW
	4,5-8 kW
CO	0,098%
	13,7 mg/Nm ³
kg/h	1,71 kg/h
kg	113 kg
cm	33 cm
NOx	99 mg/Nm ³
OGC	67 mg/Nm ³
	UNE EN-13249



Distanza di sicurezza (mm):

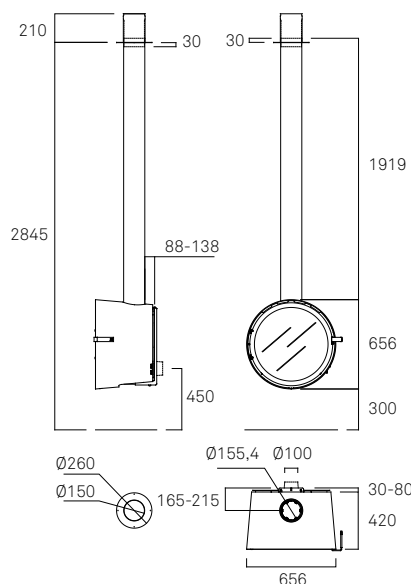
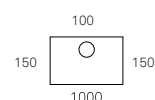

A4520
 Piede rotondo opzionale.

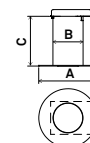

- A** Ø350
- B** Ø180
- C** 300



Gala

Questo imponente caminetto centrale è stato fin dall'inizio sinonimo di eleganza e distinzione. Diventa il centro dell'attenzione in ogni salone e offre un'elevata efficienza energetica. Gala è un caminetto esclusivo.

CARATTERISTICHE

Doppia cappa ventilata per aria calda.
 Modanatura soffitto.
 Vernice resistente al calore, antifumo e antiodore.
 Griglia per braci e estrazione inferiore della vaschetta per la cenere.

Possibilità di presa d'aria esterna.
 Copritubo.
 Aria primaria e secondaria preriscaldata.

Ulteriori dettagli:
 Pagina 48-49



Gala X1222V3

η	83,7%
$\frac{\text{flame}}{\text{nom}}$	17,4 kW
$\frac{\text{flame}}{\text{flame}}$	12,5-20,5 kW
CO	0,082%
$\frac{\text{dots}}{\text{dots}}$	12 mg/Nm ³
$\frac{\text{kg}}{\text{h}}$	4,76 kg/h
$\frac{\text{kg}}{\text{kg}}$	297 kg
$\frac{\text{cm}}{\text{cm}}$	40 cm
NOx	95 mg/Nm ³
OGC	39 mg/Nm ³
$\frac{\text{flame}}{\text{flame}}$	UNE EN-13240

A+

AEFECC 7*

Stelle ambientale 4*

ECODESIGN 2022

Distanza di sicurezza (mm):

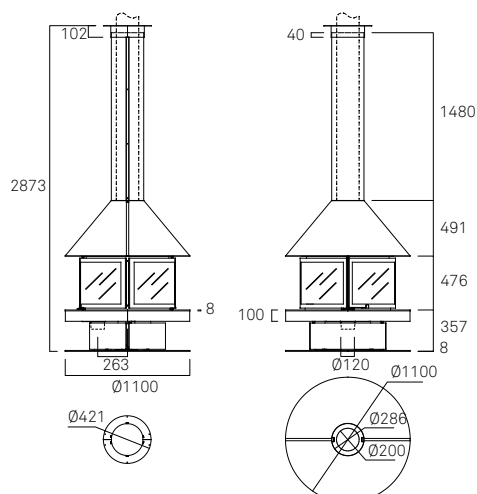
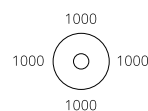



Giselle 90

Caminetto centrale per gli amanti del fuoco e delle buone conversazioni, Giselle è il pretesto ideale per riunirsi intorno al fuoco.

CARATTERISTICHE

Doppia cappa ventilata per aria calda.
 Modanatura soffitto.
 Vernice resistente al calore, antifumo e antiodore.
 Griglia per braci e estrazione inferiore della vaschetta per la cenere.
 Possibilità di presa d'aria esterna.

Copritubo.
 Regolazione aria primaria e secondaria.
 Apertura delle quattro porte, quella di carico con chiusura automatica.

Ulteriori dettagli:
 Pagina 48-49

Giselle 90

X1273

η	77,5%
 nom	15 kW
	10,5-18 kW
	0,088%
	8 mg/Nm ³
	4,34 kg/h
	325 kg
	40 cm
NOx	105 mg/Nm ³
OGC	68 mg/Nm ³
	UNE EN-13240



Distanza di sicurezza (mm):

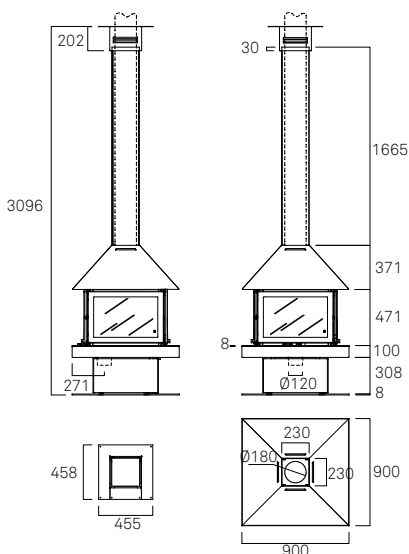
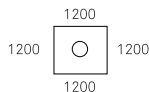



Caratteristiche



Modanatura soffitto.



Estremità a soffitto per copertura tubi.



Vetro ceramico.



Preso d'aria esterna.

Assicura un'aria più salubre in casa. Non interferisce con altri apparecchi domestici di estrazione, come la cappa aspirante della cucina, la ventola del bagno o altri.



Camera di combustione (parte posteriore): presa d'aria esterna e preriscaldamento dell'aria di combustione.



Aria terziaria o di sicurezza. Rappresenta un apporto supplementare di ossigeno che permette di bruciare al meglio i gas della combustione.



Regolazione aria primaria e secondaria. Apporta ossigeno alla parte inferiore e superiore del vetro.



Griglia per braci e cassetto portacenere.

Born
Vertex
Drop
Mini Drop

Oval
D-7



Copritubo.



Tubo diretto.



Griglia per braci e estrazione inferiore della vaschetta per la cenere.

Gisele 90
Gala



Rivestimento interno in refrattario reversibile nero.

In tutti i modelli

Adattamenti su misura

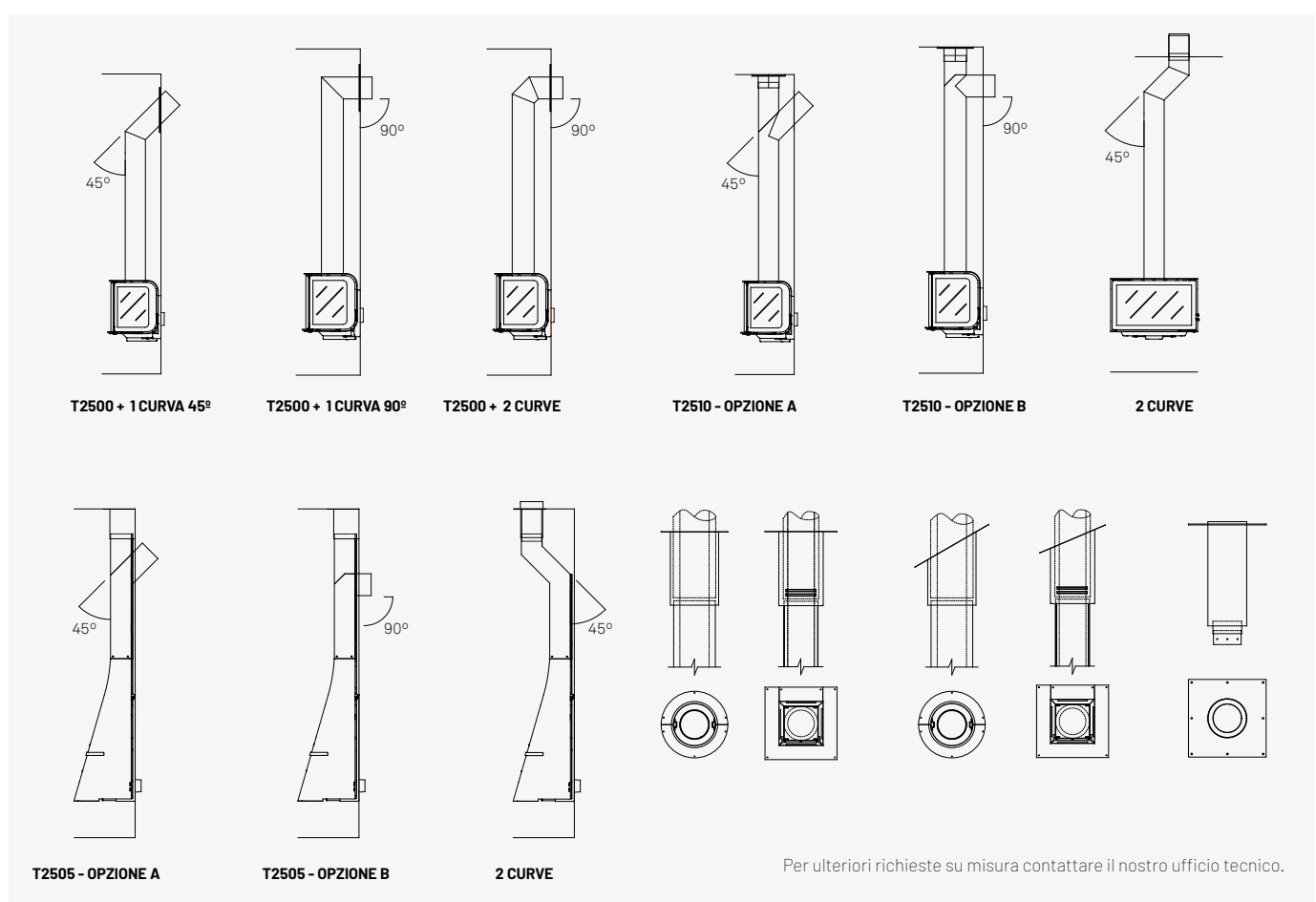

Misura dell'inclinazione

Usando una livella

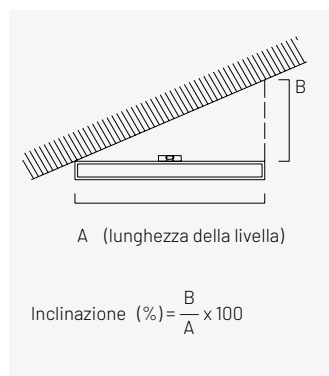

Utilizzando un metro a nastro

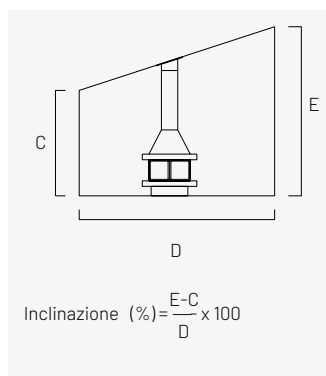

Misura dell'altezza

Caminetto frontale



Caminetto angolare

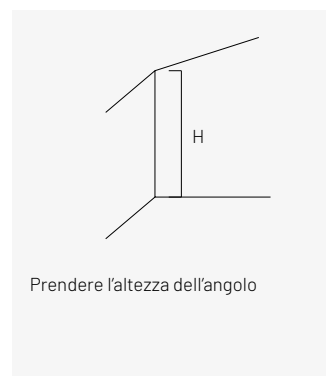

02.

Stufe

La nuova gamma Habit permette di personalizzare al massimo la sua stufa. Partendo da una linea di design simile, potrà scegliere tra differenti opzioni di grandezza, formato, visione del fuoco e kit di ventilazione per un alto rendimento.

Inoltre, potrà scegliere la sua finitura con portalegna inferiore, con base metallica o direttamente sospeso nella parete

In questa sezione troverà anche il nostro modello Hebar, la stufa-forno-barbecue che fornisce una doppia funzione per la casa, sia come riscaldamento che come cucina.

Frontali

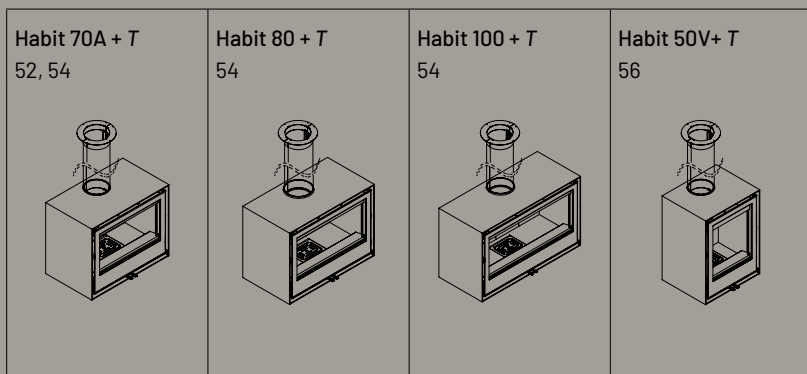

Trifacciali

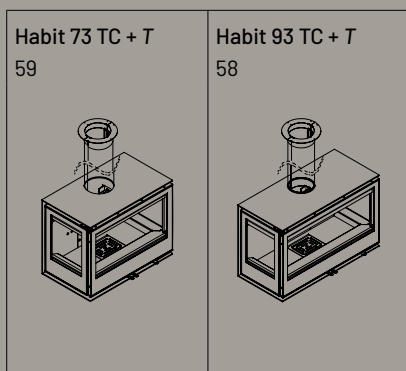

Laterali

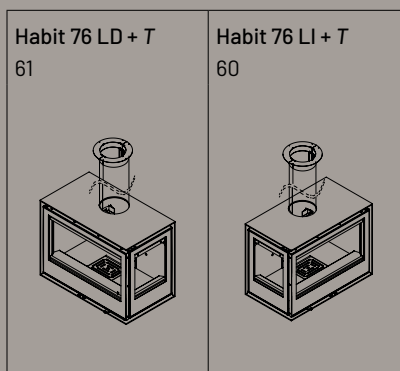

Bifacciali

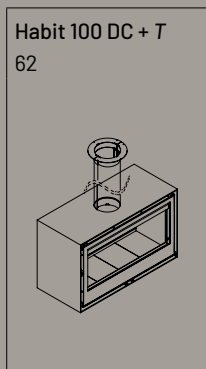

Angolari

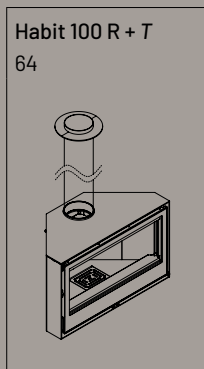

Stufa-Forno-Barbecue

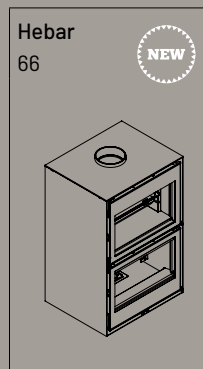

Elementi opzionali

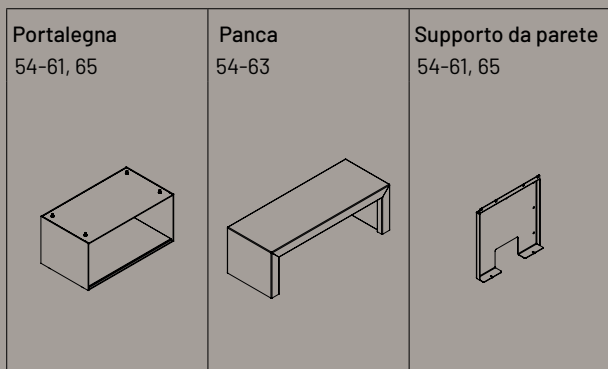





Habit +T

CARATTERISTICHE

- Porta frontale reversibile.
- Camera di combustione in acciaio.
- Rivestimento interno in vermiculite
- Carter avvolgente in acciaio di 6 mm.
- Possibilità di presa d'aria esterna.
- Aria primaria e secondaria preriscaldata.
- Aria terziaria o di sicurezza.
- Estrazione frontale del cassetto portaceneri.
- Doppio deflettore, quello superiore con due posizioni per regolare il tiraggio.
- Kit di ventilazione a due o quattro turbine con due velocità automatiche e una manuale.

Su richiesta si può fornire senza kit di ventilazione.

Ulteriori dettagli: Pagina 112

ELEMENTI OPZIONALI



E2110-2 Portalegna Habit 70 A +T (686x400x410 mm)

E2120-2 Portalegna Habit 80 +T (780x400x430 mm)

E2130-2 Portalegna Habit 100 +T (980x400x430 mm)



E2110-1 Supporto da parete Habit 70 A +T

E2120-1 Supporto da parete Habit 80 +T

E2130-1 Supporto da parete Habit 100 +T



E2190 Panca di 1000 mm (1000x400x450 mm)

E2192 Panca di 1200 mm (1200x400x450 mm)

E2194 Panca di 1400 mm (1400x400x450 mm)

E2196 Panca di 1600 mm (1600x400x450 mm)

	Habit 70A +T E2110V2+T	Habit 80 +T E2120V2+T	Habit 100 +T E2130V2+T
η	85,30%	85,30%	86,2%
nom	8,8 kW	9 kW	12,1 kW
	6-10,5 kW	6,5-11,5 kW	7,5-13 kW
	0,062%	0,062%	0,09%
	23 mg/Nm ³	23 mg/Nm ³	18 mg/Nm ³
	2,4 kg/h	2,44 kg/h	3,19 kg/h
	160 kg	187 kg	221 kg
	45 cm	50 cm	60 cm
NOx	106 mg/Nm ³	106 mg/Nm ³	101 mg/Nm ³
OGC	51 mg/Nm ³	51 mg/Nm ³	59 mg/Nm ³
Safe Distance mm			
	UNE EN-13240 UNE EN-60335	UNE EN-13240 UNE EN-60335	UNE EN-13240 UNE EN-60335

A+

AEFECC 7*

Stelle ambientale 4*

CONTO TERMICO

ECODESIGN 2022

A+

AEFECC 7*

Stelle ambientale 4*

CONTO TERMICO

ECODESIGN 2022

A+

AEFECC 7*

Stelle ambientale 4*

CONTO TERMICO

ECODESIGN 2022

Habit 70 A +T

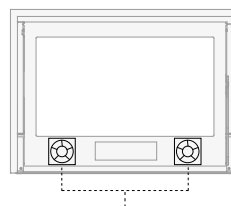

Kit di ventilazione a 2 turbine con 2 velocità automatiche e 1 manuale.

Habit 80 +T / Habit 100 +T

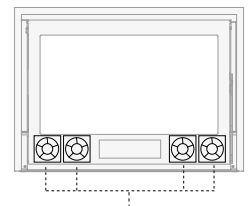

Kit di ventilazione a 4 turbine con 2 velocità automatiche e 1 manuale.



Habit 70 A +T

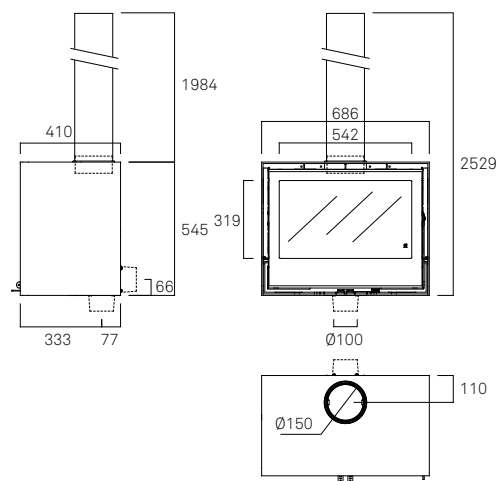

Habit 80 +T

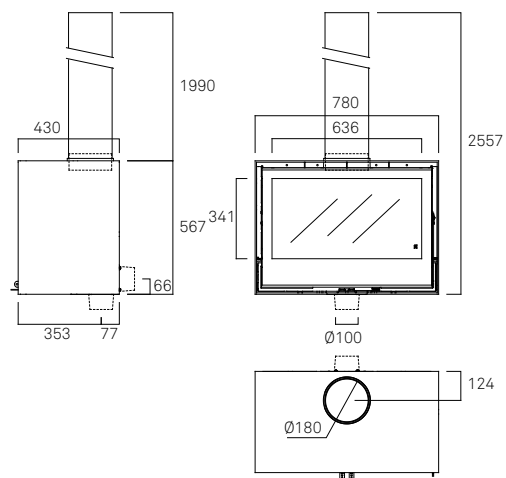

Habit 100 +T

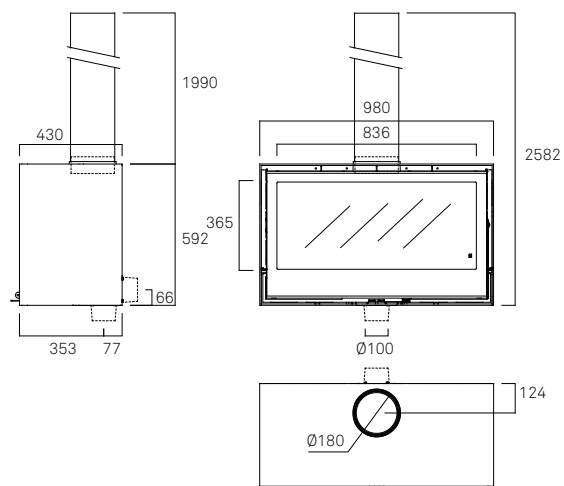



Habit V +T

CARATTERISTICHE

Porta frontale reversibile.
 Camera di combustione in acciaio.
 Rivestimento interno in vermiculite
 Carter avvolgente in acciaio di 6 mm.
 Possibilità di presa d'aria esterna.
 Aria primaria e secondaria preriscaldata.
 Aria terziaria o di sicurezza.
 Estrazione frontale del cassetto portacenere.
 Doppio deflettore, quello superiore con due posizioni per regolare il tiraggio.
 Kit di ventilazione a due turbine con due velocità automatiche e una manuale.
 Tranne ARc 40V (senza ventiladores).

Su richiesta si può fornire senza kit di ventilazione.

Ulteriori dettagli: Pagina 112

Habit 50V +T E2100V2+T

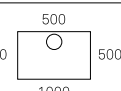
η	86,30%
nom	8,7 kW
	5,5-9,5 kW
CO	0,048%
	13 mg/Nm ³
kg/h	2,3 kg/h
kg	154 kg
cm	33 cm
NOx	102 mg/Nm ³
OGC	51 mg/Nm ³
Safe Distance mm	
UE	UNE EN-13240 UNE EN-60335



Habit 50 V +T

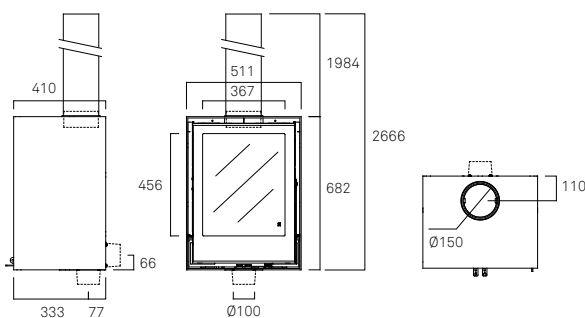

ELEMENTI OPZIONALI



E2100-2 Portalegna Habit 50 V +T
(511x400x410 mm)



E2100-1 Supporto da parete Habit 50 V +T



E2190 Panca di 1000 mm (1000x400x450 mm)
E2192 Panca di 1200 mm (1200x400x450 mm)
E2194 Panca di 1400 mm (1400x400x450 mm)
E2196 Panca di 1600 mm (1600x400x450 mm)



Habit TC +T

CARATTERISTICHE

Camera di combustione in acciaio.
 Rivestimento interno in vermiculite
 Carter avvolgente in acciaio di 6 mm.
 Possibilità di presa d'aria esterna.
 Aria primaria e secondaria preriscaldata.
 Aria terziaria o di sicurezza.
 Estrazione frontale del cassetto portacenere.
 Doppio deflettore, quello superiore con due posizioni per regolare il tiraggio.
 Kit di ventilazione a due o quattro turbine con due velocità automatiche e una manuale.

Su richiesta si può fornire senza kit di ventilazione.

Ulteriori dettagli: Pagina 112



Habit 73 TC +T

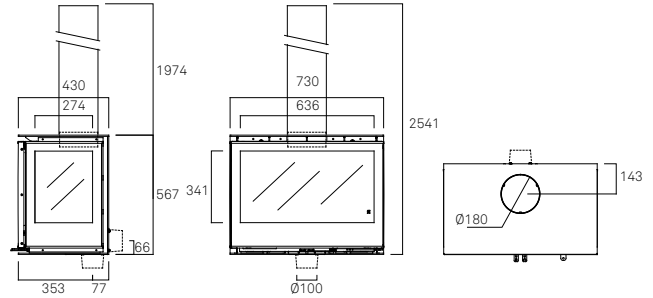

Habit 93 TC +T

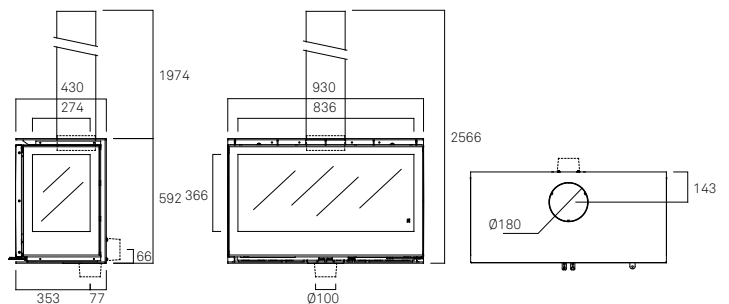

	Habit 73 TC +T E2140+T	Habit 93 TC +T E2145+T
η	85,01%	79,6%
nom	11,1 kW	12,4 kW
	7,5-13 kW	8,5-14,5 kW
	0,09%	0,085%
	38,76 mg/Nm ³	20 mg/Nm ³
	2,8 kg/h	3,56 kg/h
	175 kg	196 kg
	45 cm	60 cm
NOx	71,5 mg/Nm ³	126 mg/Nm ³
OGC	36,69 mg/Nm ³	48 mg/Nm ³
Safe Distance mm		



UNE EN-13229
UNE EN-60335

UNE EN-13229
UNE EN-60335

A+

A+

AEFECC 7*

AEFECC 7*

Stelle ambientale 3*

Stelle ambientale 4*

CONTO TERMICO

ECODESIGN 2022

ECODESIGN 2022

ECODESIGN 2022

ELEMENTI OPZIONALI



E2140-2 Portalegna Habit 73 TC +T
(730x400x430 mm)

E2145-2 Portalegna Habit 93 TC +T
(930x400x430 mm)



E2120-1 Supporto da parete Habit 73 TC +T

E2130-1 Supporto da parete Habit 93 TC +T



E2190 Panca di 1000 mm (1000x400x450 mm)

E2192 Panca di 1200 mm (1200x400x450 mm)

E2194 Panca di 1400 mm (1400x400x450 mm)

E2196 Panca di 1600 mm (1600x400x450 mm)



Habit LD/LI +T

CARATTERISTICHE

Camera di combustione in acciaio.
 Rivestimento interno in vermiculite
 Carter avvolgente in acciaio di 6 mm.
 Possibilità di presa d'aria esterna.
 Aria primaria e secondaria preriscaldata.
 Aria terziaria o di sicurezza.
 Estrazione frontale del cassetto portacenere.
 Doppio deflettore, quello superiore con due posizioni per regolare il tiraggio.
 Kit di ventilazione a due turbine con due velocità automatiche e una manuale.

Su richiesta si può fornire senza kit di ventilazione.

Ulteriori dettagli: Pagina 112

Habit 76 LD +T Habit 76 LI +T
E2150+T **E2155+T**

η	77,3%
η_{nom}	9,4 kW
η_{eff}	6,5-11 kW
CO	0,08%
CO_2	16 mg/Nm ³
kg/h	2,8 kg/h
kg	176 kg
cm	40 cm
NOx	104 mg/Nm ³
OGC	66 mg/Nm ³

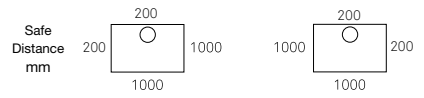

UNE EN-13240
 UNE EN-60335



Habit 76 LD +T

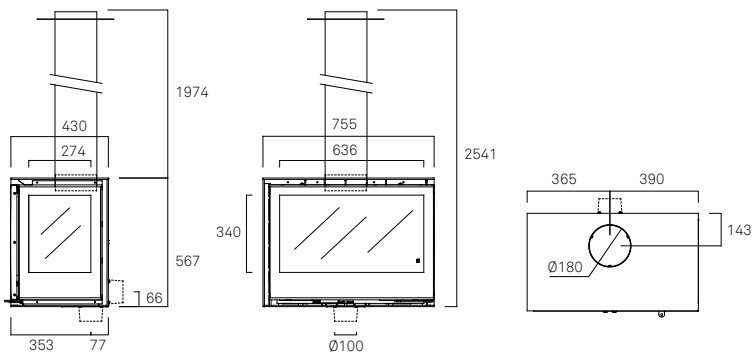

Habit 76 LI +T

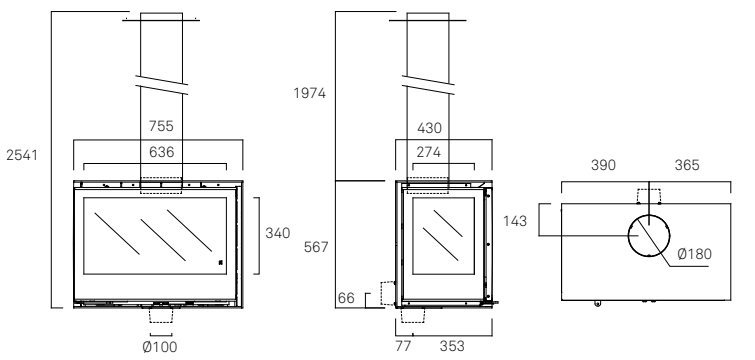

ELEMENTI OPZIONALI



E2150-2 Portalegna Habit 76
 LD/LI +T (755x400x430 mm)

Permette solamente l'entrata dell'aria esterna mediante connettore posteriore.



E2120-1 Supporto da parete
 Habit 76 LD/LI +T



E2190 Panca di 1000 mm (1000x400x450 mm)
E2192 Panca di 1200 mm (1200x400x450 mm)
E2194 Panca di 1400 mm (1400x400x450 mm)
E2196 Panca di 1600 mm (1600x400x450 mm)



Habit DC +T

CARATTERISTICHE

Porte reversibili.
Camera di combustione in acciaio.
Rivestimento interno in vermiculite
Carter avvolgente in acciaio di 6 mm.
Aria primaria e secondaria preriscaldata.

Doppio deflettore, quello inferiore con due posizioni per regolare il tiraggio.
Base del fuoco in vermiculite rivestita in acciaio.

Ulteriori dettagli: Pagina 112

Habit 100 DC +T

E2175+T

η	75,90%
 nom	13,4 kW
	9-16 kW
	0,101%
	16 mg/Nm ³
	4 kg/h
	228 kg
	60 cm
NOx	102 mg/Nm ³
OGC	81 mg/Nm ³
Safe Distance mm	



UNE EN-13240

A

AEFECC 7*

Stelle ambientale 3*

ECODESIGN 2022



Habit 100 DC +T

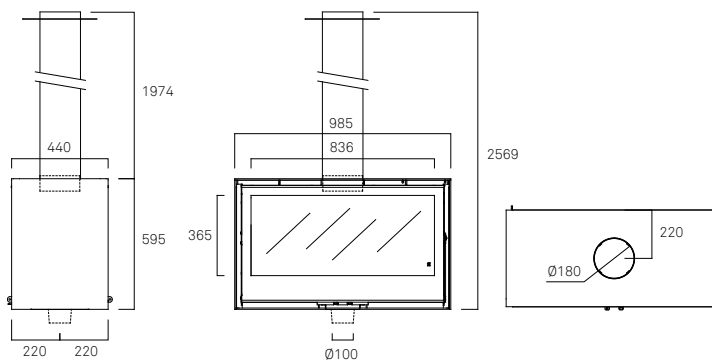

ELEMENTI OPZIONALI



Non permette l'entrata dell'aria esterna.

E2175-2 Portalegna Habit 100 DC +T
(985x400x440 mm)



E2190 Panca di 1000 mm (1000x400x450 mm)
E2192 Panca di 1200 mm (1200x400x450 mm)
E2194 Panca di 1400 mm (1400x400x450 mm)
E2196 Panca di 1600 mm (1600x400x450 mm)



Habit R +T

CARATTERISTICHE

Porte reversibili.
Camera di combustione in acciaio.
Rivestimento interno in vermiculite
Carter avvolgente in acciaio di 6 mm.
Verificare la possibilità di presa d'aria esterna.

Aria primaria e secondaria preriscaldata.
Doppio deflettore, quello inferiore con due posizioni per regolare il tiraggio.
Base del fuoco in vermiculite rivestita in acciaio.

Ulteriori dettagli: Pagina 112

Habit 100 R +T

E2180V2+T

η	85,3%
\dot{q}_{nom}	11 kW
	7,5-12,5 kW
CO	0,09%
	23 mg/Nm ³
\dot{m}	2,8 kg/h
m	186 kg
h	40 cm
NOx	106 mg/Nm ³
OGC	59 mg/Nm ³

A+

AEFECC 7*

Stelle ambientale 4*

CONTO TERMICO

ECODESIGN 2022

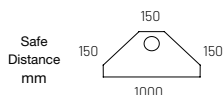

UNE EN-13240
UNE EN-60335



Habit 100 R +T

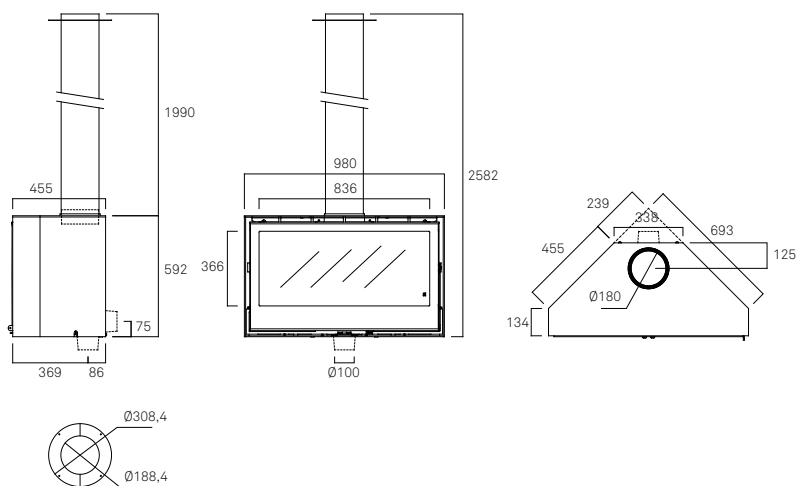

ELEMENTI OPZIONALI



E2180-2 Portalegna Habit 100 R +T
(985x400x455 mm)



E2180-1 Supporto da parete
Habit 100 R +T



Hebar è uno dei prodotti più completi ed efficienti sul mercato e, grazie alla sua elevata potenza ha anche la capacità di riscaldare una grande area. La stessa inerzia della stufa mantiene il calore per la cottura in forno fino a circa 3 ore dopo l'ultimo caricamento.

CARATTERISTICHE STUFA E BARBECUE:

- Rivestimento interno in vermiculite.
- Camera di combustione in acciaio.
- Possibilità di presa d'aria esterna.
- Aria primaria e secondaria preriscaldata.
- Aria terziaria o di sicurezza.
- Estrazione frontale del cassetto portacenere.
- Griglia in acciaio Inox.
- Kit di ventilazione a due turbine con due velocità automatiche e una manuale.
- Su richiesta si può fornire senza kit di ventilazione.

CARATTERISTICHE FORNO:

- Forno con interno in acciaio inox dalla finitura brillante.
- Griglia in acciaio e vassoio in acciaio inox.
- Capacità: 65 litri.
- Porta interna al forno per la pulizia della canna fumaria.
- Termometro.



Hebar

E3000V2+T

	89,6%	
	11,8 kW	
	8-14 kW	
	0,048%	
	9 mg/Nm ³	
	3,1 kg/h	
	290 kg	
	45 cm	
	84 mg/Nm ³	
	30 mg/Nm ³	
	Safe Distance mm	
	<div style="border: 1px solid black; width: 100px; height: 100px; display: flex; align-items: center; justify-content: center;"> 400 350 350 </div>	
	1250	

UNE EN-13240
UNE EN-60335

ELEMENTI OPZIONALI



E3000V2-2

Portalegna Hebar
(686x297x550mm)

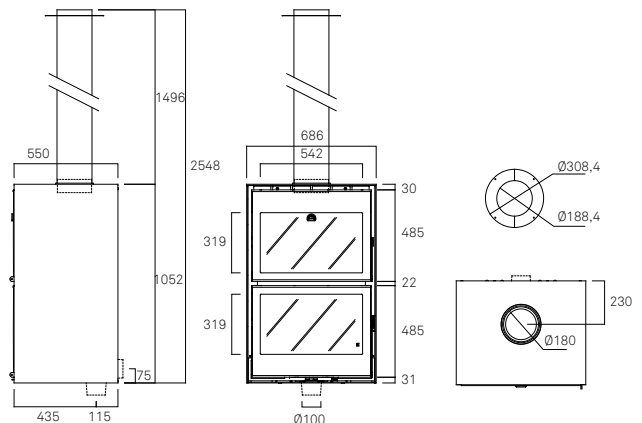

03.

Focolari

Serie G

I nostri focolari Serie G rappresentano tutti i valori di Rocal concentrati in un unico prodotto: efficienza, qualità, design, comfort e sicurezza.

Per il loro carattere esclusivo, i moduli di questa serie sono un vero piacere per la tua casa. Permettono di vedere il fuoco da tutti i lati e sono predisposti per qualsiasi rivestimento.

Frontali

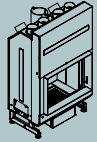
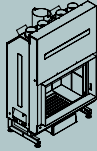
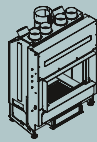
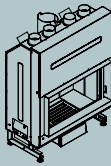
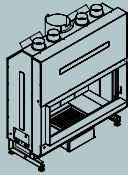
<p>G300 G300 + Plus 72</p> 	<p>G350 G350 + Plus 72</p> 	<p>G425 G425 + Plus 74</p> 	<p>G450 G450 + Plus 70, 74</p> 	<p>G500 G500 + Plus 74</p> 
--	--	--	--	---

Angolari

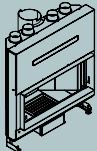
<p>G505 76</p> 

Bifacciali

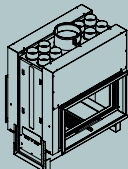
<p>G450 DC 78</p> 
--

Laterali

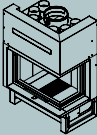
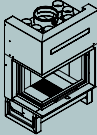
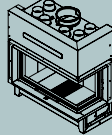
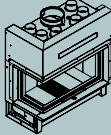
<p>G300 LD G300 LD + Plus 80</p> 	<p>G300 LI G300 LI + Plus 81</p> 	<p>G450 LD 82</p> 	<p>G450 LI 83</p> 
--	--	---	---

Trifacciali

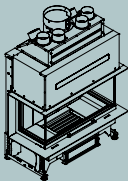
<p>G450 TC G450 TC + Plus 84</p> 
--

Caratteristiche 86
 Elementi opzionali 87
 Accessori di montaggio 88-89





G300/350

G300/350 + Plus

CARATTERISTICHE

Porta scorrevole verticale e reclinabile.
 Camera di combustione in acciaio.
 Rivestimento interno di vermiculite e refrattario nella base.
 Carter avvolgente e possibilità di conduzione dell'aria calda.
 Possibilità di presa d'aria esterna.
 Aria primaria e secondaria preriscaldata.
 Aria terziaria o di sicurezza.
 Estrazione superiore o inferiore della vaschetta per la cenere.
 Doppio deflettore: quello superiore con tre posizioni per regolare il tiraggio.

ELEMENTI OPZIONALI

A 2082, kit di ventilazione.
 Cornice da 4 cm.
 Cornice da 10 cm.

ACCESSORI DI MONTAGGIO

Diffusori ingresso/uscita d'aria.
 Presa d'aria accessibile.
 Legnaia.

Ulteriori dettagli: Pagine 86 - 89

	G300 M1810	G300 M1810 +Plus 180 C4060	G350 M1820	G350 M1820 +Plus 200 C4070
	81 %	87,90 %	78%	85,10 %
	11,5 kW	10,6 kW	13 kW	11,7 kW
	7 - 13 kW	7 - 13 kW	8 - 15 kW	8 - 15 kW
	0,08%	0,041%	0,10%	0,082%
	20,47 mg/Nm ³	17 mg/Nm ³	28,82 mg/Nm ³	20 mg/Nm ³
	3,15 kg/h	2,7 kg/h	3,5 kg/h	3,1 kg/h
	232 kg	250 kg	267 kg	290 kg
	45 cm	45 cm	50 cm	50 cm
NOx	74,22 mg/Nm ³	95 mg/Nm ³	74,22 mg/Nm ³	104 mg/Nm ³
OGC	30,29 mg/Nm ³	35 mg/Nm ³	56,96 mg/Nm ³	49 mg/Nm ³
Safe Distance mm				
	UNE EN-13229	UNE EN-13229	UNE EN-13229	UNE EN-13229

A+

AEFECC 7*

Stelle ambientale 4*

ECODESIGN 2022

A+

AEFECC 7*

Stelle ambientale 5*

CONTO TERMICO
ECODESIGN 2022

A

AEFECC 7*

Stelle ambientale 4*

ECODESIGN 2022

A+

AEFECC 7*

Stelle ambientale 4*

CONTO TERMICO
ECODESIGN 2022

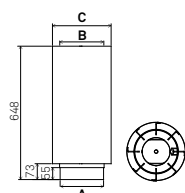

+Plus 180
A Ø180
B Ø185
C Ø257

+Plus 200
A Ø200
B Ø205
C Ø271

+Plus



Estrazione inferiore del cassetto portacenere.

G300

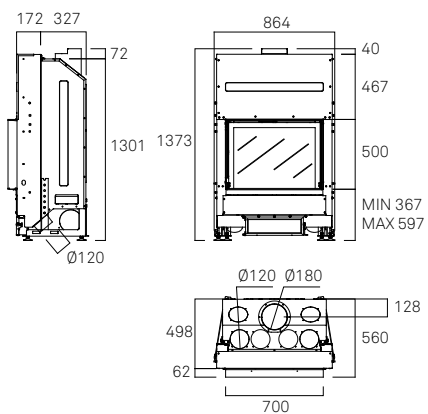

G350

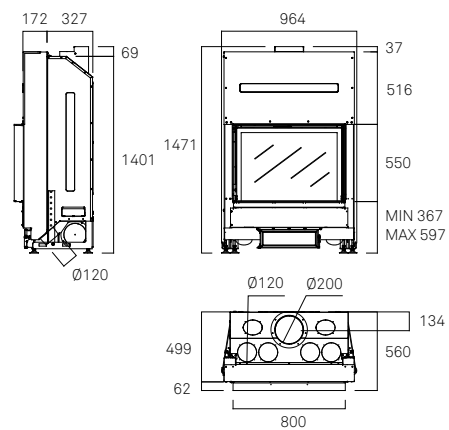

G425/450/500

G425/450/500 + plus

CARATTERISTICHE

Porta scorrevole verticale e reclinabile.
 Camera di combustione in acciaio.
 Rivestimento interno di vermiculite e refrattario nella base.
 Carter avvolgente e possibilità di conduzione dell'aria calda.
 Possibilità di presa d'aria esterna.
 Aria primaria e secondaria preriscaldata.
 Aria terziaria o di sicurezza.
 Estrazione superiore o inferiore della vaschetta per la cenere.
 Doppio deflettore: quello superiore con tre posizioni per regolare il tiraggio.

ELEMENTI OPZIONALI

A 2082, kit di ventilazione.
 Cornice da 4 cm.
 Cornice da 10 cm.

ACCESSORI DI MONTAGGIO

Diffusori ingresso/uscita d'aria.
 Presa d'aria accessibile.
 Legnaia.

Ulteriori dettagli: Pagine 86 - 89

	G425 M1835	G425 M1835 +Plus 180 C4060	G450 M1840	G450 M1840 +Plus 200 C4070	G500 M1850	G500 M1850 +Plus 250 C4080
η	78%	85,10 %	78%	85,10 %	78%	85,10 %
nom	13 kW	11,7 kW	15 kW	13,5 kW	16 kW	14,4 kW
flame	8 - 15 kW	8 - 15 kW	10 - 17 kW	10 - 17 kW	10 - 18 kW	10 - 18 kW
CO	0,10 %	0,082%	0,10 %	0,082%	0,10 %	0,082%
flame	28,82 mg/Nm ³	20 mg/Nm ³	28,82 mg/Nm ³	20 mg/Nm ³	28,82 mg/Nm ³	20 mg/Nm ³
kg/h	3,5 kg/h	3,1 kg/h	4,2 kg/h	3,6 kg/h	4,4 kg/h	3,8 kg/h
kg	240 kg	258 kg	254 kg	277 kg	306 kg	333 kg
cm	50 cm	50 cm	55 cm	55 cm	65 cm	65 cm
NOx	74,22 mg/Nm ³	104 mg/Nm ³	74,22 mg/Nm ³	104 mg/Nm ³	74,22 mg/Nm ³	104 mg/Nm ³
OGC	56,96 mg/Nm ³	49 mg/Nm ³	56,96 mg/Nm ³	49 mg/Nm ³	56,96 mg/Nm ³	49 mg/Nm ³
Safe Distance mm						
UE	UNE EN-13229	UNE EN-13229	UNE EN-13229	UNE EN-13229	UNE EN-13229	UNE EN-13229

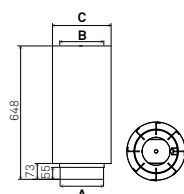

	+Plus 180	+Plus 200	+Plus 250
A	Ø 180	Ø 200	Ø 250
B	Ø 185	Ø 205	Ø 255
C	Ø 257	Ø 271	Ø 321

+Plus



Estrazione inferiore del cassetto portacenere.

G425

G450

G500

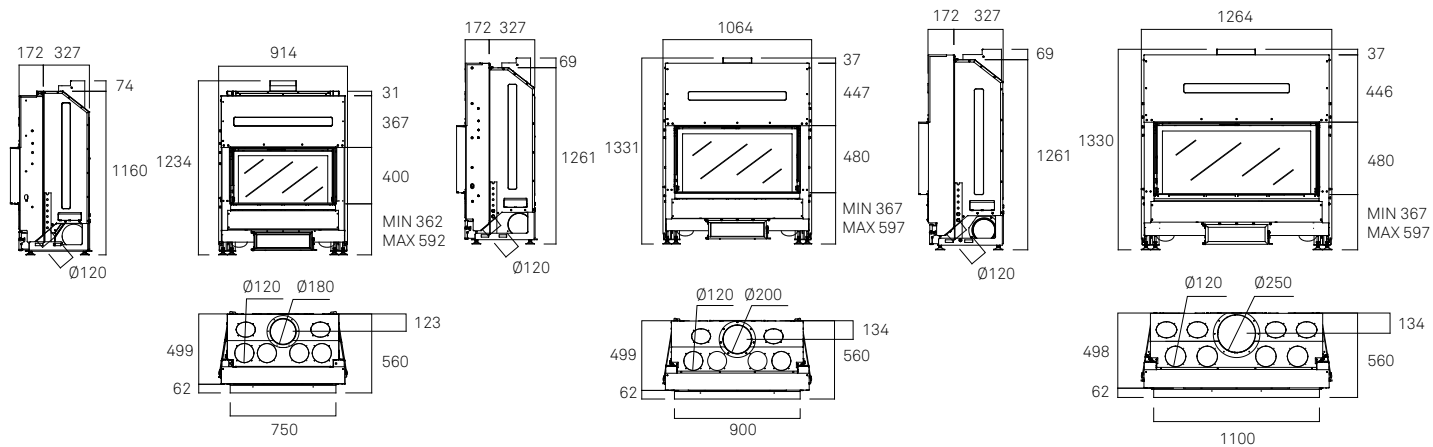



G505

CARATTERISTICHE

- Angolare.
- Porta scorrevole verticale e reclinabile.
- Camera di combustione in acciaio.
- Rivestimento interno di vermiculite e refrattario nella base.
- Carter avvolgente e possibilità di conduzione dell'aria calda.
- Possibilità di presa d'aria esterna.
- Aria primaria e secondaria preriscaldata.
- Aria terziaria o di sicurezza.
- Estrazione superiore o inferiore della vaschetta per la cenere.
- Doppio deflettore: quello superiore con tre posizioni per regolare il tiraggio.

ELEMENTI OPZIONALI

- A 2082**, kit di ventilazione.
- Cornice da 4 cm.
- Cornice da 10 cm.

ACCESSORI DI MONTAGGIO

- Diffusori ingresso/uscita d'aria.
- Presa d'aria accessibile.
- Legnaia.

Ulteriori dettagli: Pagine 86 - 89

	G505	M1855
η	85,1%	
\dot{q}_{nom}	11,8 kW	
\dot{q}_{max}	8 - 15 kW	
CO_2	0,097%	
PM_{10}	10 mg/Nm ³	
\dot{m}_{fuel}	3,22 kg/h	
m_{fuel}	290 kg	
V_{fuel}	50 cm	
NOx	88 mg/Nm ³	
OGC	54 mg/Nm ³	
Safe Distance mm		



G505

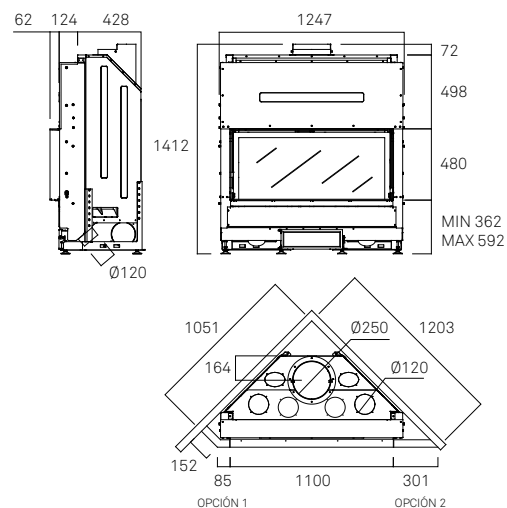



G450 DC

CARATTERISTICHE

Caminetto bifacciale, con una porta ad apertura scorrevole e reclinabile, l'altra solo reclinabile per la pulizia del vetro.
 Camera di combustione di acciaio.
 Rivestimento interno di vermiculite e refrattario nella base.
 Carter avvolgente e possibilità di conduzione dell'aria calda.
 Possibilità di presa d'aria esterna.
 Aria primaria e secondaria preriscaldata.
 Aria terziaria.
 Estrazione superiore o inferiore della vaschetta per la cenere.
 Tre deflettori, di cui due fissi e il terzo regolabile in funzione della depressione del condotto.
 Non può funzionare con il sistema di ventilazione forzata.

ELEMENTI OPZIONALI

Cornice da 4 cm.
 Cornice da 10 cm.

ACCESSORI DI MONTAGGIO

Diffusori ingresso/uscita d'aria.
 Presa d'aria accessibile.
 Legnaia.

Ulteriori dettagli: Pagine 86 - 89

G450 DC

M1841

η	82,00%
η_{nom}	14,8 kW
	10 - 17,5 kW
CO	0,120%
	28,47 mg/Nm ³
kg/h	4,05 kg/h
kg	323 kg
cm	55 cm
NOx	91,11 mg/Nm ³
OGC	71,88 mg/Nm ³

A+

AEFECC 7*

Stelle ambientale 3*

ECODESIGN 2022

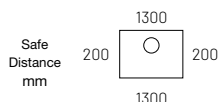

UNE EN-13229



G450 DC

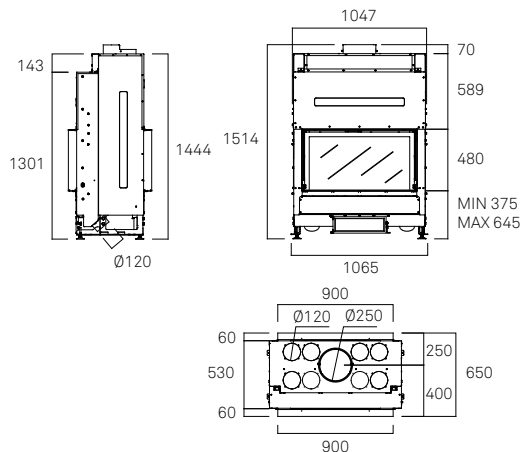



G300 LD con il cornice opzionale, 4cm

G300 LD/LI

G300 LD/LI + plus

CARATTERISTICHE

- Porta scorrevole e ad apertura laterale con due battenti (per facilitare la pulizia del vetro).
- Camera di combustione di acciaio.
- Rivestimento interno di vermiculite e refrattario nella base.
- Carter avvolgente e possibilità di conduzione dell'aria calda.
- Aria di combustione primaria e secondaria.
- Estrazione superiore e inferiore della vaschetta per la cenere.
- Possibilità di presa d'aria esterna.
- Aria primaria e secondaria preriscaldata.
- Aria terziaria e/o di sicurezza.
- Doppio deflettore: quello superiore con tre posizioni per regolare il tiraggio.

ELEMENTI OPZIONALI

- A 2082**, kit di ventilazione.
- Cornice da 4 cm.

ACCESSORI DI MONTAGGIO

- Diffusori ingresso/uscita d'aria.
- Legnaia.
- Presa d'aria accessibile.

Ulteriori dettagli: Pagine 86 - 89

	G300 LD M1812	G300 LI M1813	G300 LD M1812 +Plus 200 C4070	G300 LI M1813 +Plus 200 C4070
	86,98%		86,83%	
	14,4 kW		14,3 kW	
	10 - 17 kW		10 - 17 kW	
	0,08 %		0,08 %	
	31,15 mg/Nm ³		19,76 mg/Nm ³	
	3,77 kg/h		3,38 kg/h	
	306 kg		329 kg	
	45 cm		45 cm	
NOx	35,78 mg/Nm ³		51,22 mg/Nm ³	
OGC	49,36 mg/Nm ³		52,05 mg/Nm ³	
Safe Distance mm				
	UNE EN-13229		UNE EN-13229	



G300 LD

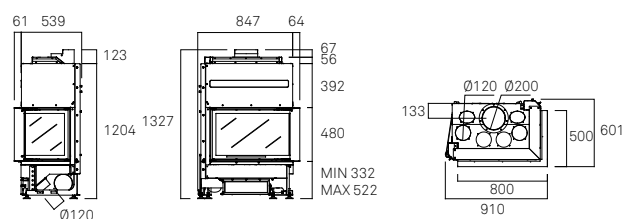

G300 LI

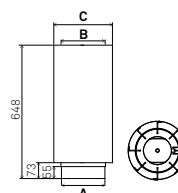
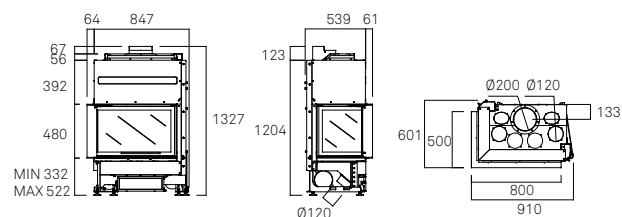

+Plus 200
A Ø200
B Ø205
C Ø271



G450 LD/LI

CARATTERISTICHE

- Porta scorrevole e ad apertura laterale con due battenti (per facilitare la pulizia del vetro).
- Camera di combustione di acciaio.
- Rivestimento interno di vermiculite e refrattario nella base.
- Carter avvolgente e possibilità di conduzione dell'aria calda.
- Aria di combustione primaria e secondaria.
- Estrazione superiore e inferiore della vaschetta per la cenere.
- Possibilità di presa d'aria esterna.
- Aria primaria e secondaria preriscaldata.
- Aria terziaria e/o di sicurezza.
- Doppio deflettore: quello superiore con tre posizioni per regolare il tiraggio.

ELEMENTI OPZIONALI

- A2082**, kit di ventilazione.
- Cornice da 4 cm.

ACCESSORI DI MONTAGGIO

- Diffusori ingresso/uscita d'aria.
- Legnaia.
- Presa d'aria accessibile

Ulteriori dettagli: Pagine 86 - 89

	G450 LD M1842	G450 LI M1843
η	75 %	
\dot{q}_{nom}	14,68 kW	
\dot{q}_{max}	10-17,5 kW	
CO	0,08%	
PM_{10}	40 mg/Nm ³	
kg/h	4,1 kg/h	
kg	345 kg	
cm	55 cm	
NOx	106,25 mg/Nm ³	
OGC	51,61 mg/Nm ³	
Safe Distance mm		



UNE EN-13229

A

AEFECC 7*

Stelle ambientale 3*

ECODESIGN 2022



G450 LD

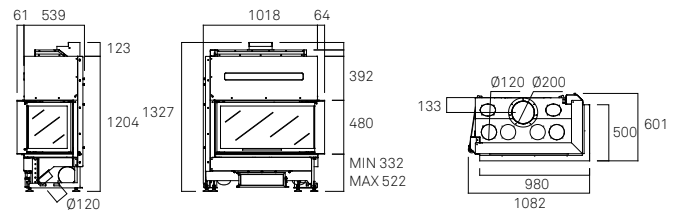

G450 LI

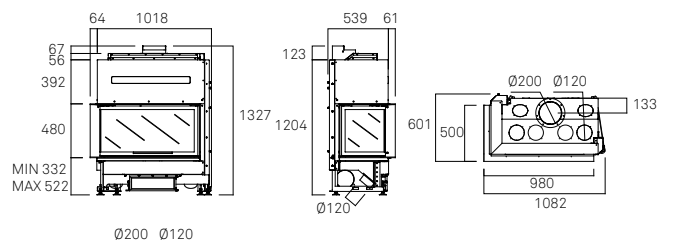



G450 TC + plus

CARATTERISTICHE

Porta scorrevole con apertura dei vetri laterali, il vetro frontale è fisso (per facilitare la pulizia del vetro).
 Camera di combustione di acciaio.
 Rivestimento interno di vermiculite e refrattario nella base.
 Carter avvolgente e possibilità di conduzione dell'aria calda.
 Aria di combustione primaria e secondaria.
 Estrazione superiore e inferiore della vaschetta per la cenere.
 Possibilità di presa d'aria esterna.
 Aria primaria e secondaria preriscaldata.
 Aria terziaria e/o di sicurezza.
 Doppio deflettore: quello superiore con tre posizioni per regolare il tiraggio.

ELEMENTI OPZIONALI

A 2082, kit di ventilazione.
 Cornice da 4 cm.

ACCESSORI DI MONTAGGIO

Diffusori ingresso/uscita d'aria.
 Legnaia.
 Presa d'aria accessibile.

Ulteriori dettagli: Pagine 86 - 89

	G450 TC M1870	G450 TC M1870 +Plus 250 C4080
η	82%	85,4%
\dot{q}_{nom}	16.3 kW	16.5 kW
\dot{q}_{min}	11 - 19.5 kW	11 - 19.5 kW
CO	0.085 %	0.076 %
mg/Nm^3	18	17
kg/h	4,49	4,36
kg	319	346
cm	55	55
NOx	101 mg/Nm ³	101 mg/Nm ³
OGC	59 mg/Nm ³	52 mg/Nm ³
Safe Distance mm	900  900	900  900
	UNE EN-13229	UNE EN-13229

A+

AEFECC 7*

Stelle ambientale 4*

ECODESIGN 2022

A+

AEFECC 7*

Stelle ambientale 4*

CONTO TERMICO

ECODESIGN 2022



+Plus

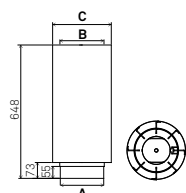

+Plus
250

Ø 250
Ø 255
Ø 321



G450 TC

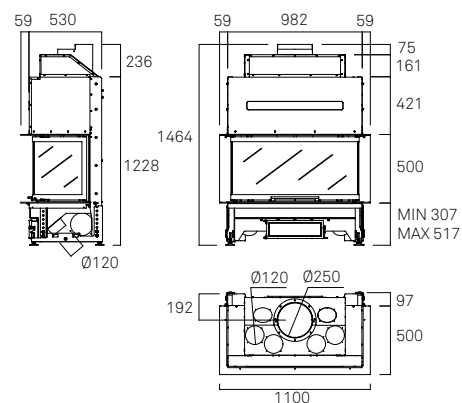

Caratteristiche



Rivestimento interno di vermiculite e refrattario nella base.



Piede regolabile e livellabile.

①



Porta scorrevole e ribaltabile (per agevolare la pulizia del vetro).

Per il modello G300LI / LI o G450LD / LI, le due porte si aprono.

Sul modello TC si aprono solo le porte laterali, quella frontale rimane fissa.

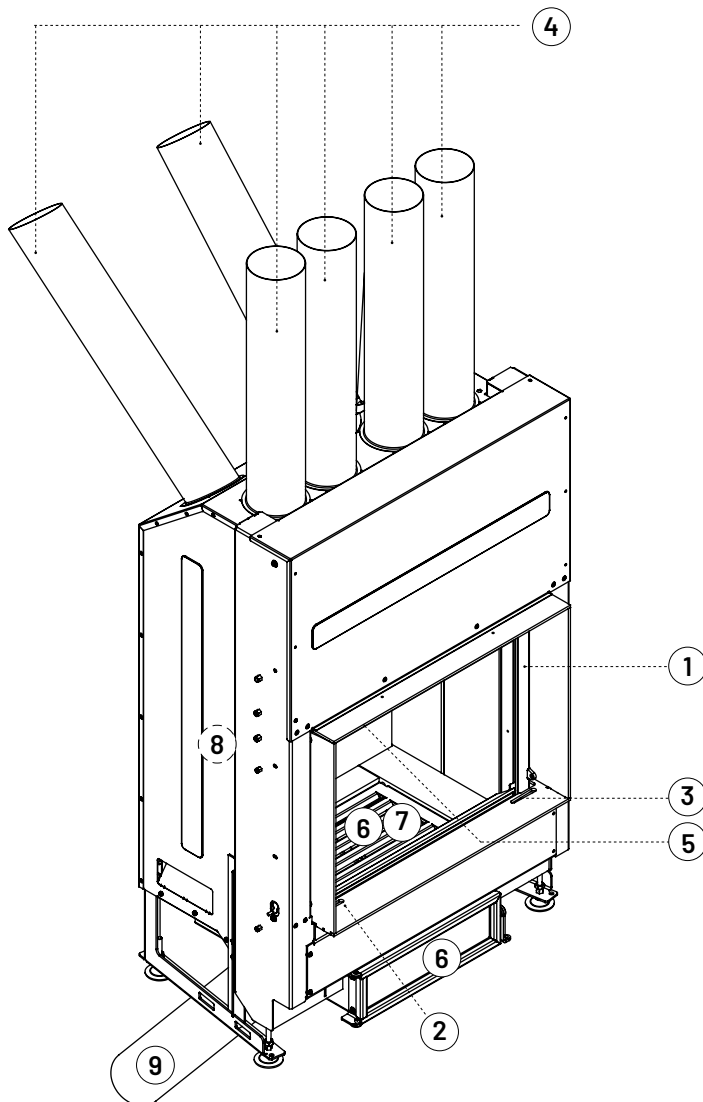

②



Regolazione aria primaria.
Meccanismo che apporta ossigeno per la combustione tramite la griglia della fiamma.

④



Carter avvolgente e possibilità di conduzione dell'aria calda.
Permette di convogliare l'aria calda nella stanza stessa o in altre stanze della casa.

⑦



Estrazione superiore della vaschetta per la cenere.

③



Regolazione aria secondaria.
Meccanismo che apporta ossigeno per la combustione tramite la doppia combustione e la parte superiore del vetro.

⑤

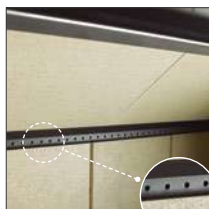

Aria terziaria o di sicurezza.
Rappresenta un apporto supplementare di ossigeno che permette di bruciare al meglio i gas della combustione.

⑧



Camera di combustione in acciaio.
La robustezza della camera di combustione garantisce a questi apparecchi una lunga vita.



Presenza d'aria per il ventilatore da guidare (destra o sinistra).

⑥



Estrazione superiore o inferiore della vaschetta per la cenere.

⑨



Presenza d'aria esterna.
Assicura un'aria più salubre in casa. Non interferisce con altri apparecchi domestici di estrazione, come la cappa aspirante della cucina, la ventola del bagno o altri.

Elementi opzionali

KIT DI VENTILAZIONE:

I kit di ventilazione aumentano le prestazioni dell'apparecchio e, nel caso vengano fatte delle canalizzazioni per distribuire piu' quantita' d'aria calda in maniera omogenea.



A2082 Kit di ventilazione con turbina tangenziale di 680 m³/h. Termostato e regolatore di portata. (Per tutti i modelli tranne G450DC)



+Plus

Doppio tubo per il raffreddamento a gas. Questo supplemento aumenta le prestazioni e l'efficienza del prodotto, inoltre, diminuisce le particelle, NOX e OGC.

CORNICE DECORATIVA 4cm / 10cm:

Possibilità di completare l'aspetto finale del modulo con l'aggiunta di un telaio.

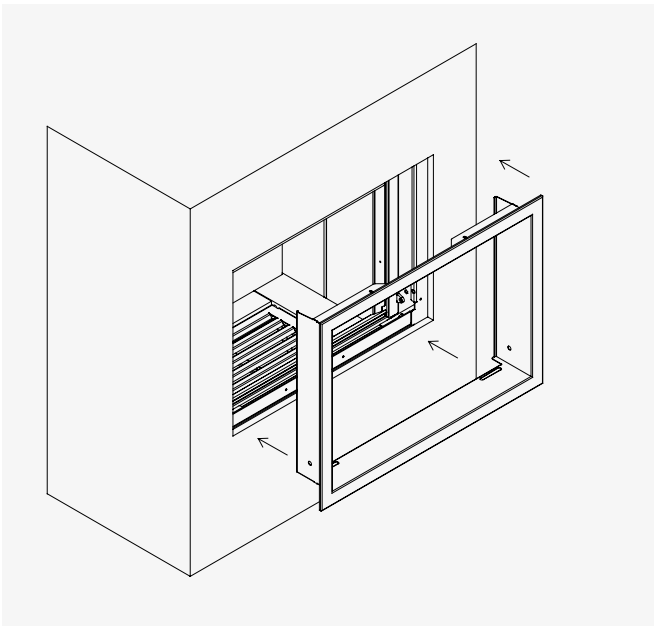

Cornice da 4 cm (facoltativo).
Cornice da 10 cm. (facoltativo).

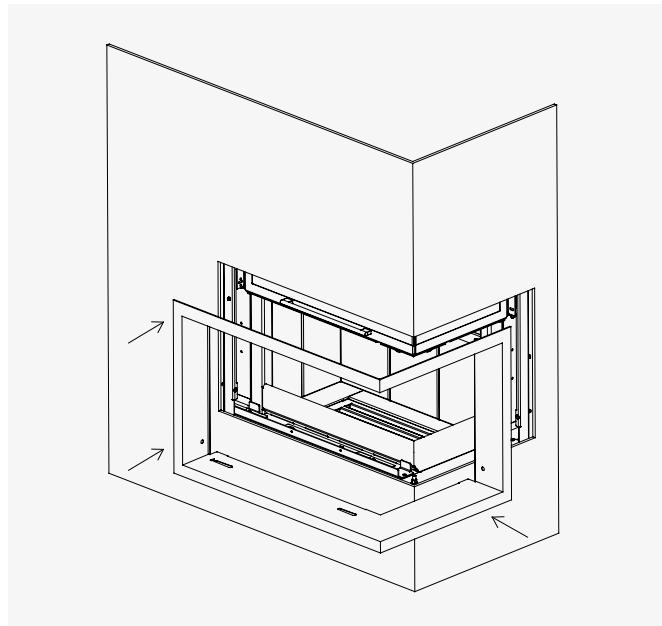

Cornice da 4 cm. (facoltativo).
G300 LD/ LI, G450 LD/ LI.



Accessori di montaggio

La nostra gamma di accessori per il montaggio dei moduli agevola l'installazione e serve ad ottenere l'estetica desiderata.

DIFFUSORI

Con l'obiettivo di fornire soluzioni di installazione dei focolari e degli inserti su pareti in muratura, abbiamo creato una gamma di diffusori che assicurano un corretto ingresso e uscita dell'aria di convezione (cioè la corretta ventilazione della camera di combustione) e integrano tutti questi elementi a volte così difficili da combinare.

C4000 Presa d'aria accessibile

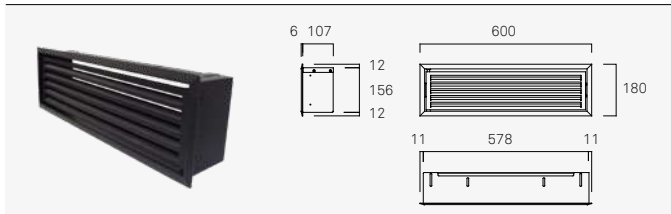

DIFFUSORE USCITA D'ARIA



D0000 Presa d'aria singola

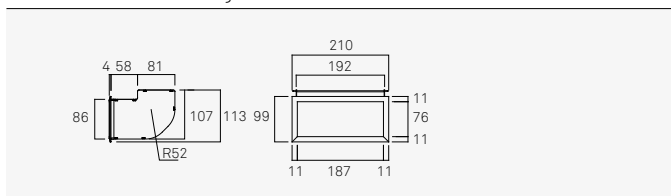

D0002 Presa d'aria singola stretto

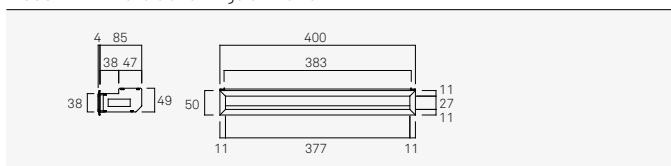

D0005 Presa d'aria doppia

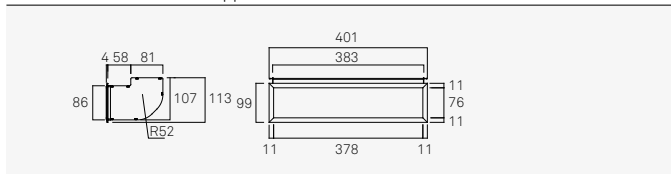

D0007 Presa d'aria doppia stretto

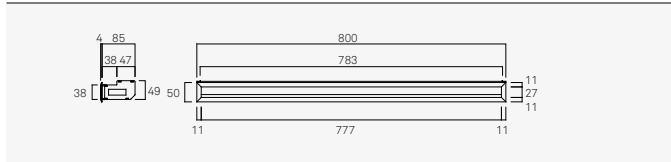

D0010 Presa d'aria tripla

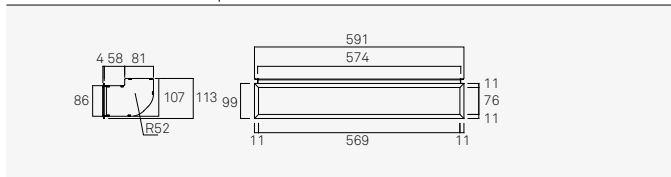

D0015 Presa d'aria quadrupla

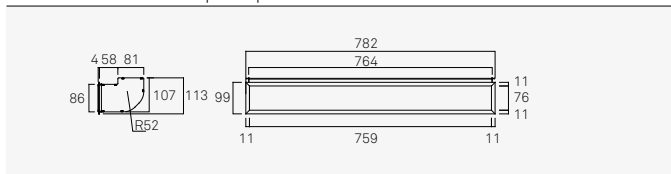

D1000 Diffusore uscita d'aria singolo

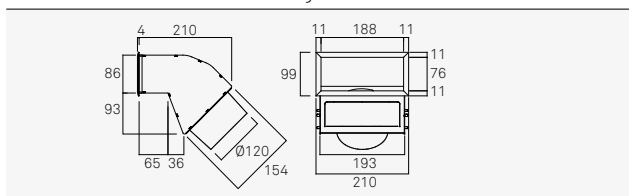

D1002 Diffusore uscita d'aria singolo stretto

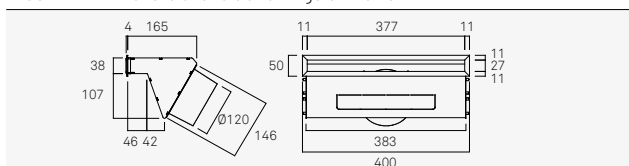

D1005 Diffusore uscita d'aria doppio

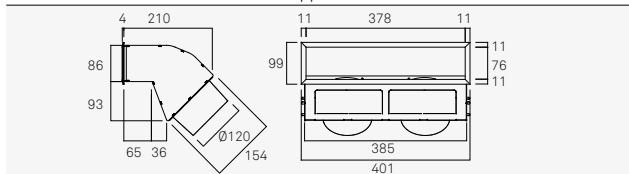

D1007 Diffusore uscita d'aria doppio stretto

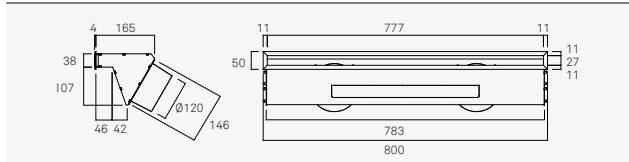

D1010 Diffusore uscita d'aria triplo

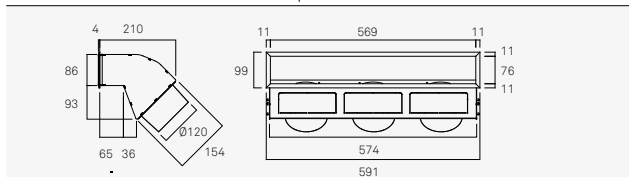

D1015 Diffusore uscita d'aria quadruplo

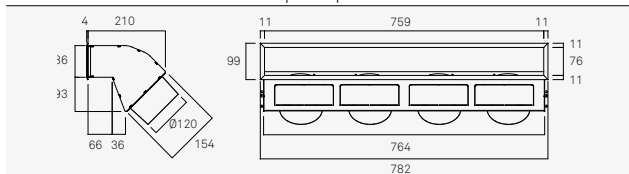

PORTALEGNA

Spazio ideale per la conservazione della legna.

È stato pretagliato per poter installare tre ripiani e una luce nella parte superiore.

Elementi opzionali

C1000 Ripiano in acciaio nero



Diffusore di uscita d'aria

Preso d'aria



Legnaia

C1000 Legnaia

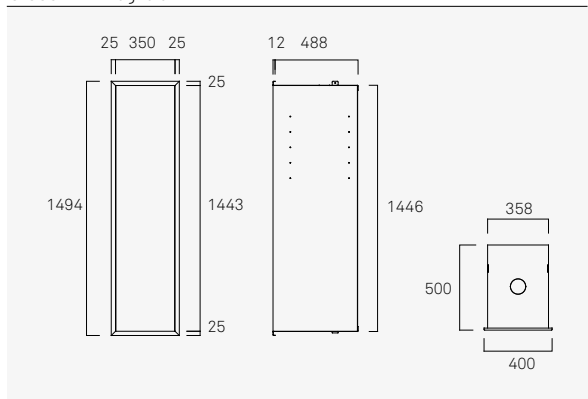

04.

Inserti

Gli inserti servono per il recupero del calore.

Sono progettati per essere inseriti in caminetti esistenti o di nuova costruzione per ottenere un rendimento e un'efficienza maggiori.

Il sistema di ventilazione forzata permette la circolazione dell'aria per ottimizzare la distribuzione del calore ottenendo una temperatura ideale con la massima portata d'aria.

Frontali

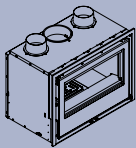
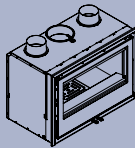
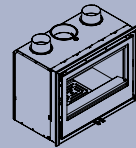
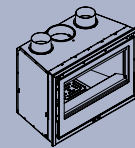
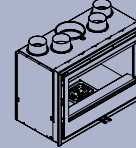
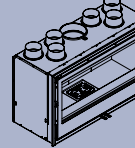
<p>ARc 65 ARc 65 + Plus 94</p> 	<p>ARc 70 ARc 70 + Plus 94</p> 	<p>ARc 70 A ARc 70 A + Plus 94</p> 	<p>ARc 70 C ARc 70 C + Plus 94</p> 	<p>ARc 80 ARc 80 + Plus 96</p> 	<p>ARc 100 ARc 100 + Plus 96</p> 
--	--	--	--	---	--

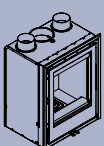
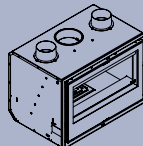
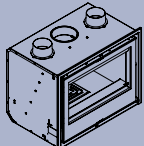
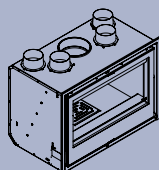
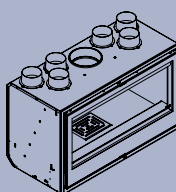
<p>ARc 50 V ARc 50 V + Plus 98</p> 	<p>RCr 70 116</p> 	<p>RCr 70 A 116</p> 	<p>RCr 80 116</p> 	<p>RCr 100 114, 116</p> 
--	---	---	---	--

Bifacciali

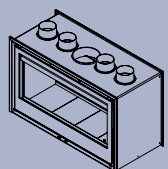
<p>ARc 100 DC ARc 100 DC + Plus 102</p> 

Laterali

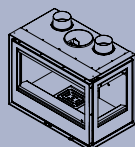
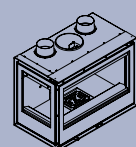
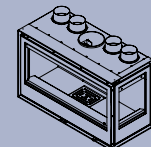
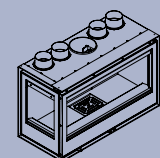
<p>ARc 76 LD ARc 76 LD + Plus 104, 106</p> 	<p>ARc 76 LI ARc 76 LI + Plus 106</p> 	<p>ARc 96 LD 106</p> 	<p>ARc 96 LI 106</p> 
--	--	--	--

Trifacciali

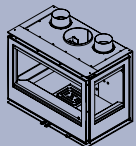
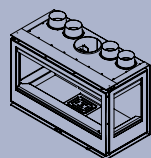
<p>ARc 73 TC ARc 73 TC + Plus 108</p> 	<p>ARc 93 TC 110</p> 
---	--

Angolari

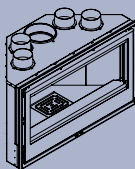
<p>ARc 100 R ARc 100 R + Plus 100</p> 

Caratteristiche	112, 118
Elementi opzionali	113, 119
Accessori di montaggio	120





WOOD

04. Inserti

Rocal

ARc

ARc + plus

CARATTERISTICHE

Porta frontale reversibile.
 Camera di combustione in acciaio.
 Rivestimento interno in vermiculite
 Carter avvolgente e possibilità di conduzione dell'aria calda.
 Direzione settorizzata dell'aria calda: parte destra e sinistra per uscita frontale o uscita superiore.
 Possibilità di presa d'aria esterna.
 Aria primaria e secondaria preriscaldata.
 Aria terziaria o di sicurezza.
 Estrazione frontale del cassetto portaceneri.
 Doppio deflettore, quello superiore con due posizioni per regolare il tiraggio.
 Kit di ventilazione a due o quattro turbine con due velocità automatiche e una manuale.

ELEMENTI OPZIONALI

Adattatore per la cornice standard a quattro lati.
 Cornice decorativa di 10 cm.
 Regolatore della velocità delle turbine (9 velocità)
 Piede regolabile e livellabile.
 +Plus.

COMPLEMENTI PER IL MONTAGGIO

Diffusori di ingresso/uscita.
 Portalegna.

Ulteriori dettagli: Pagine 112 - 113 / 120 - 121

	ARc 65 M5901V2	ARc 65 M5901V2 +Plus 150 C4050	ARc 70 M5911V2	ARc 70 M5911V2 +Plus 150 C4050	ARc 70 A M5916V2	ARc 70 A M5916V2 +Plus 150 C4050	ARc 70 C M5921V2	ARc 70 C M5921V2 +Plus 150 C4050
η	77%	85,3%	77%	85,30%	77%	85,30%	77%	85,30%
nom	8 kW	8,75 kW	9,1 kW	8,8 kW	9,1 kW	8,8 kW	9,1 kW	8,8 kW
flame	5,5-10 kW	5,5-10 kW	6-10,5kW	6-10,5 kW	6-10,5 kW	6-10,5 kW	6-10,5 kW	6-10,5 kW
CO	0,099%	0,062%	0,099%	0,062%	0,099%	0,062%	0,099%	0,062%
particulate	24 mg/Nm ³	23 mg/Nm ³	24 mg/Nm ³	23 mg/Nm ³	24 mg/Nm ³	23 mg/Nm ³	24 mg/Nm ³	23 mg/Nm ³
kg/h	2,6 kg/h	2,35 kg/h	2,66 kg/h	2,4 kg/h	2,66 kg/h	2,4 kg/h	2,66 kg/h	2,4 kg/h
kg	92 kg	108 kg	97 kg	112,8 kg	103 kg	118,8 kg	92 kg	107,8 kg
cm	45 cm	45 cm	45 cm	45 cm	45 cm	45 cm	45 cm	45 cm
NOx	107 mg/Nm ³	106 mg/Nm ³	107 mg/Nm ³	106 mg/Nm ³	91 mg/Nm ³	106 mg/Nm ³	107 mg/Nm ³	106 mg/Nm ³
OGC	66 mg/Nm ³	51 mg/Nm ³	66 mg/Nm ³	51 mg/Nm ³	49 mg/Nm ³	51 mg/Nm ³	66 mg/Nm ³	51 mg/Nm ³
Safe Distance mm								
UE	UNE EN-13229 UNE EN-60335		UNE EN-13229 UNE EN-60335		UNE EN-13229 UNE EN-60335		UNE EN-13229 UNE EN-60335	
Energy Labels	A AEFECC 7* Stelle ambientale 4* ECODESIGN 2022	A+ AEFECC 7* Stelle ambientale 4* CONTO TERMICO ECODESIGN 2022	A AEFECC 7* Stelle ambientale 4* ECODESIGN 2022	A+ AEFECC 7* Stelle ambientale 4* CONTO TERMICO ECODESIGN 2022	A AEFECC 7* Stelle ambientale 4* ECODESIGN 2022	A+ AEFECC 7* Stelle ambientale 4* CONTO TERMICO ECODESIGN 2022	A AEFECC 7* Stelle ambientale 4* ECODESIGN 2022	A+ AEFECC 7* Stelle ambientale 4* CONTO TERMICO ECODESIGN 2022

ARc 65 / ARc 70 / ARc 70A / ARc 70 C

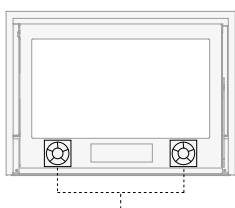

Kit di ventilazione a 2 turbine con 2 velocità automatiche e 1 manuale.



+Plus

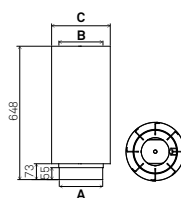

+Plus 150
A Ø150
B Ø155
C Ø223



ARc 65

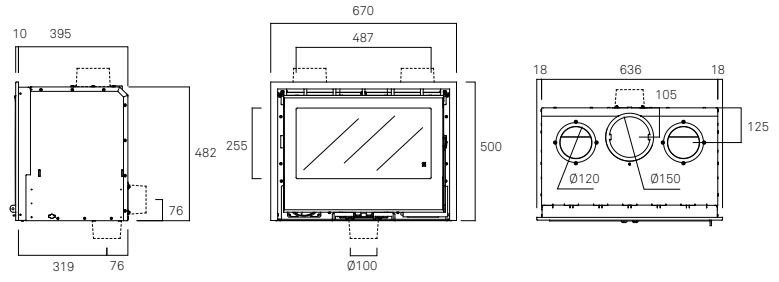

ARc 70

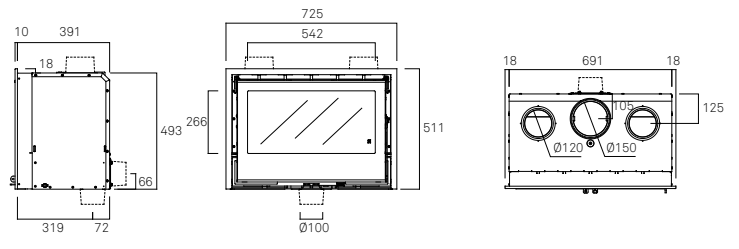

ARc 70 A

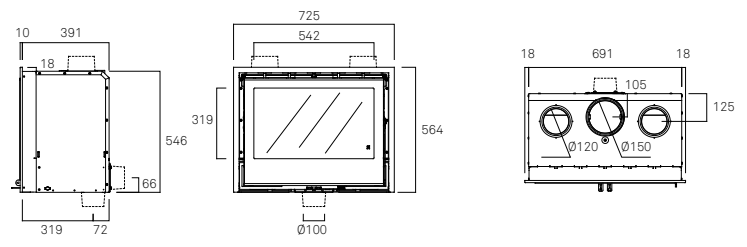

ARc 70 C

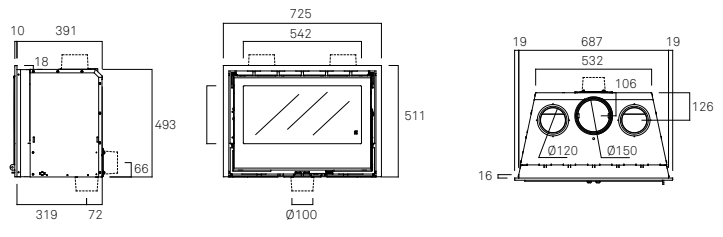

ARc

ARc + plus

CARATTERISTICHE

Porta frontale reversibile.
 Camera di combustione in acciaio.
 Rivestimento interno in vermiculite
 Carter avvolgente e possibilità di conduzione dell'aria calda.
 Direzione settorizzata dell'aria calda: parte destra e sinistra per uscita frontale o uscita superiore.
 Possibilità di presa d'aria esterna.
 Aria primaria e secondaria preriscaldata.
 Aria terziaria o di sicurezza.
 Estrazione frontale del cassetto portaceneri.
 Doppio deflettore, quello superiore con due posizioni per regolare il tiraggio.
 Kit di ventilazione a due o quattro turbine con due velocità automatiche e una manuale.

ELEMENTI OPZIONALI

Adattatore per la cornice standard a quattro lati.
 Cornice decorativa di 10 cm.
 Regolatore della velocità delle turbine (9 velocità)
 Piede regolabile e livellabile.
 +Plus.

COMPLEMENTI PER IL MONTAGGIO

Diffusori di ingresso/uscita.
 Portalegna.

Ulteriori dettagli: Pagine 112 - 113 / 120 - 121

ARc 80 / ARc 100

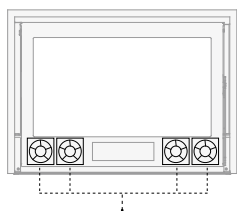

Kit di ventilazione a 4 turbine con 2 velocità automatiche e 1 manuale.



+Plus

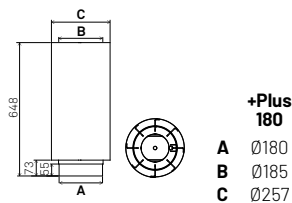

	ARc 80 M5931V2	ARc 80 M5931V2 +Plus 180 C4060	ARc 100 M5941V2	ARc 100 M5941V2 +Plus 180 C4060
η	77%	85,30%	79,6 %	86,2%
nom	10 kW	9 kW	11,1 kW	12,1 kW
	6,5-11,5 kW	6,5-11,5 kW	7,5-13 kW	7,5 - 13 kW
CO	0,099%	0,062%	0,091%	0,09%
	24 mg/Nm ³	22,9 mg/Nm ³	12 mg/Nm ³	18 mg/Nm ³
kg/h	2,8 kg/h	2,47 kg/h	3,18 kg/h	3,19 kg/h
kg	121 kg	138,9 kg	143 kg	161 kg
cm	50 cm	50 cm	60 cm	60 cm
NOx	107 mg/Nm ³	106 mg/Nm ³	107 mg/Nm ³	101 mg/Nm ³
OGC	66 mg/Nm ³	51 mg/Nm ³	66 mg/Nm ³	59 mg/Nm ³
Safe Distance mm				



UNE EN-13229
 UNE EN-60335

UNE EN-13229
 UNE EN-60335





ARc 80

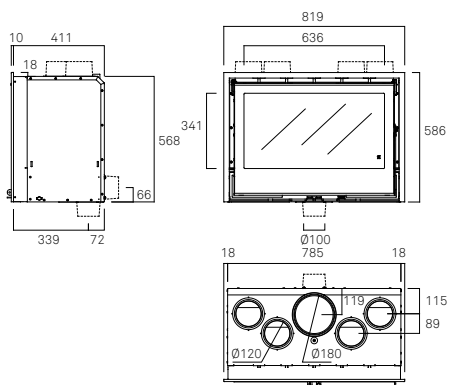

ARc 100

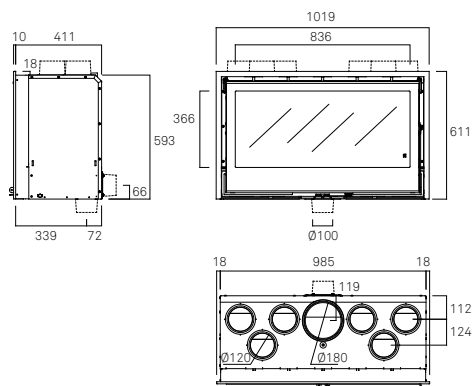



ARc 50V

ARc 50V + Plus

CARATTERISTICHE

Porta frontale reversibile.
 Camera di combustione in acciaio.
 Rivestimento interno in vermiculite.
 Carter avvolgente e possibilità di conduzione dell'aria calda.
 Direzione settorizzata dell'aria calda: parte destra e sinistra per uscita frontale o uscita superiore.
 Possibilità di presa d'aria esterna.
 Aria primaria e secondaria preriscaldata.
 Aria terziaria o di sicurezza.
 Estrazione frontale del cassetto portaceneri.
 Doppio deflettore, quello superiore con due posizioni per regolare il tiraggio.
 Kit di ventilazione a due turbine con due velocità automatiche e una manuale.

Su richiesta si può fornire senza kit di ventilazione.

ELEMENTI OPZIONALI

Adattatore per la cornice standard a quattro lati.
 Cornice decorativa di 10 cm.
 Regolatore della velocità delle turbine (9 velocità).
 Piede regolabile e livellabile.
 +Plus.

COMPLEMENTI PER IL MONTAGGIO

Diffusori di ingresso/uscita.
 Portalegna.

Ulteriori dettagli: Pagine 112 - 113 / 120 - 121

	ARc 50V M5971V	ARc 50V M5971V +Plus 150 C4050
η	77,16%	86,30%
η_{nom}	6,3 kW	8,7 kW
η_{max}	5,5 - 9,5 kW	5,5 - 9,5 kW
CO	0,056%	0,048%
CO_2	23 mg/Nm ³	13 mg/Nm ³
kg/h	2 kg/h	2,3 kg/h
kg	98 kg	113,8 kg
cm	33 cm	33 cm
NOx	98 mg/Nm ³	102 mg/Nm ³
OGC	53 mg/Nm ³	51 mg/Nm ³
Safe Distance mm		



UNE EN-13229
 UNE EN-60335

A

AEFECC 7*

Stelle ambientale 4*

ECODESIGN 2022

A+

AEFECC 7*

Stelle ambientale 4*

CONTO TERMICO

ECODESIGN 2022



ARc 50V

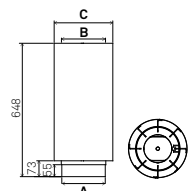
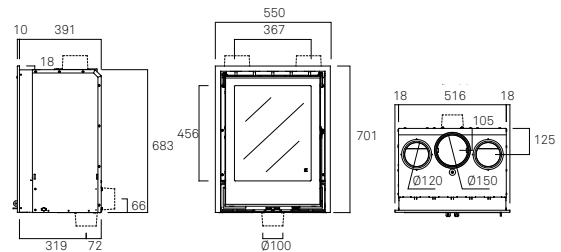

+Plus
150

A Ø150
 B Ø155
 C Ø223



ARc 100 R

ARc 100 R + Plus

CARATTERISTICHE

Porta frontale reversibile.
 Camera di combustione in acciaio.
 Rivestimento interno in vermiculite
 Carter avvolgente e possibilità di conduzione dell'aria calda.
 Direzione settorizzata dell'aria calda: parte destra e sinistra per uscita frontale o uscita superiore.
 Possibilità di presa d'aria esterna.
 Aria primaria e secondaria preriscaldata.
 Aria terziaria o di sicurezza.
 Estrazione frontale del cassetto portacenere.
 Doppio deflettore, quello superiore con due posizioni per regolare il tiraggio.
 Kit di ventilazione a due o quattro turbine con due velocità automatiche e una manuale.

Su richiesta si può fornire senza kit di ventilazione.

ELEMENTI OPZIONALI

Adattatore per la cornice standard a quattro lati.
 Cornice decorativa di 10 cm.
 +Plus.

COMPLEMENTI PER IL MONTAGGIO

Diffusori di ingresso/uscita.

Ulteriori dettagli: Pagine 112 - 113 / 120 - 121



	ARc 100 R M5990V2	ARc 100 R M5990V2 +Plus 180 C4060
η	77%	85,3%
nom	10,5 kW	11 kW
	7,5-12,5 kW	7,5-12,5 kW
	0,099%	0,09%
	24 mg/Nm ³	23 mg/Nm ³
	3,1 kg/h	2,8 kg/h
	121 kg	139 kg
	40 cm	40 cm
NOx	107 mg/Nm ³	106 mg/Nm ³
OGC	66 mg/Nm ³	59 mg/Nm ³
Safe Distance mm		
	UNE EN-13229 UNE EN-60335	UNE EN-13229 UNE EN-60335

ARc 100 R

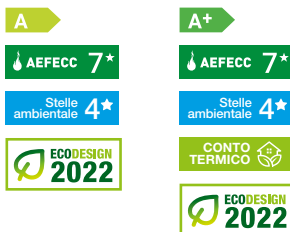
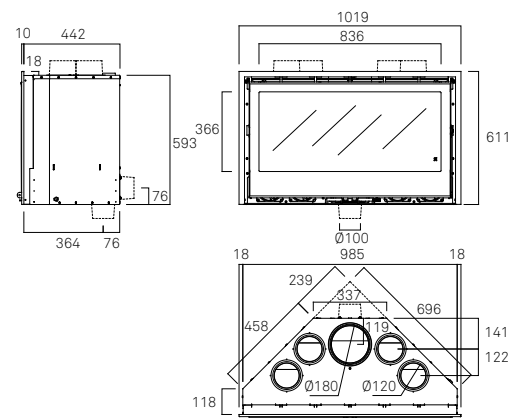

+Plus

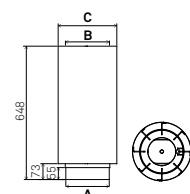

+Plus 180
A Ø180
B Ø185
C Ø257



ARc 100 DC

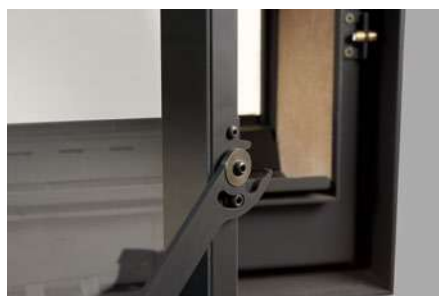

ARc DC

ARc DC + Plus

CARATTERISTICHE

Porte reversibili.
 Camera di combustione in acciaio.
 Rivestimento interno in vermiculite
 Carter avvolgente e possibilità di conduzione dell'aria calda.
 Possibilità di presa d'aria esterna.
 Aria primaria e secondaria preriscaldata.
 Doppio deflettore, le due posizioni inferiori per regolare il tiro.
 Base del fuoco in vermiculite rivestita in acciaio.

ELEMENTI OPZIONALI

Adattatore per la cornice standard a quattro lati.
 Cornice decorativa di 10 cm.
 +Plus.

COMPLEMENTI PER IL MONTAGGIO

Diffusori di ingresso/uscita.

Ulteriori dettagli: Pagine 112 - 113 / 120 - 121

	ARc 100 DC M5986	ARc 100 DC M5986 +Plus 180 C4060
η	80 %	75,90 %
\dot{q}_{nom}	12 kW	13,4 kW
\dot{q}	9 - 16 kW	9-16 kW
CO	0,11%	0,101%
\dot{m}_{CO}	41,30 mg/Nm ³	16 mg/Nm ³
$\dot{m}_{kg/h}$	3,52 kg/h	4 kg/h
M_{kg}	216 Kg	233,9 Kg
h_{cm}	60 cm	60 cm
NOx	109,90 mg/Nm ³	102 mg/Nm ³
OGC	139,46 mg/Nm ³	81 mg/Nm ³
Safe Distance mm	750  750	750  750
	UNE EN-13229	UNE EN-13229

A

AEFECC 6*

Stelle ambientale 2*

A

AEFECC 7*

Stelle ambientale 3*

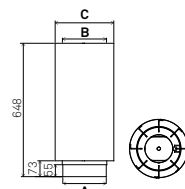
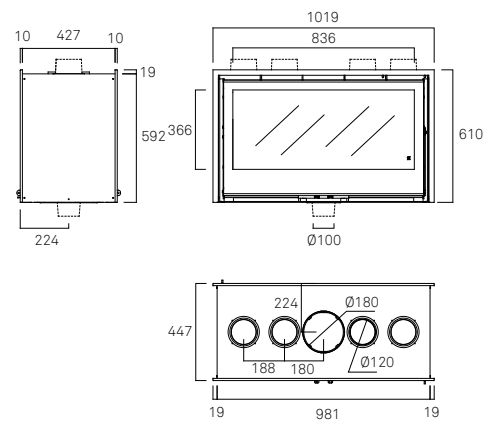

ARc 100 DC

+Plus
180

A Ø180
 B Ø185
 C Ø257



ARC 76 LD



ARc LD/LI

ARc LD/LI + Plus

CARATTERISTICHE

Camera di combustione in acciaio.
 Rivestimento interno in vermiculite
 Carter avvolgente e possibilità di conduzione dell'aria calda.
 Direzione settorizzata dell'aria calda: parte destra e sinistra per uscita frontale o uscita superiore.
 Possibilità di presa d'aria esterna.
 Aria primaria e secondaria preriscaldata.
 Aria terziaria o di sicurezza.
 Estrazione frontale del cassetto portaceneri.
 Doppio deflettore, quello superiore con due posizioni per regolare il tiraggio.
 Kit di ventilazione a due turbine con due velocità automatiche e una manuale.

Su richiesta si può fornire senza kit di ventilazione.

ELEMENTI OPZIONALI

Cornice da 4 cm.
 Regolatore della velocità delle turbine (9 velocità).
 +Plus.
 Piede regolabile e livellabile.

COMPLEMENTI PER IL MONTAGGIO

Diffusori di ingresso/uscita.
 Portalegna.

Ulteriori dettagli: Pagine 112 - 113 / 120 - 121

	ARc 76 LD M5952	ARc 76 LI M5953	ARc 76 LD M5952 +Plus 180 C4060	ARc 76 LI M5953 +Plus 180 C4060	ARc 96 LD M5955	ARc 96 LI M5956
η	84%		77,3%			78,2%
nom	9,8 kW		9,4 kW			10,5 kW
	6,5-11 kW		6,5-11 kW			7-12 kW
	0,09%		0,08%			0,067%
	27,68 mg/Nm ³		16 mg/Nm ³			11 mg/Nm ³
	2,74 kg/h		2,8 kg/h			3,14 kg/h
	136 Kg		153,9 Kg			187 Kg
	40 cm		40 cm			50 cm
NOx	100,17 mg/Nm ³		104 mg/Nm ³			100 mg/Nm ³
OGC	93,34 mg/Nm ³		66 mg/Nm ³			57 mg/Nm ³
Safe Distance mm						
	UNE EN-13229 UNE EN-60335		UNE EN-13229 UNE EN-60335		UNE EN-13229 UNE EN-60335	UNE EN-13229 UNE EN-60335

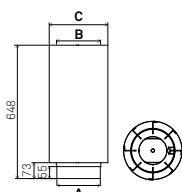

+Plus 180
A Ø180
B Ø185
C Ø257

+Plus



ARc 76 LD

ARc 76 LI

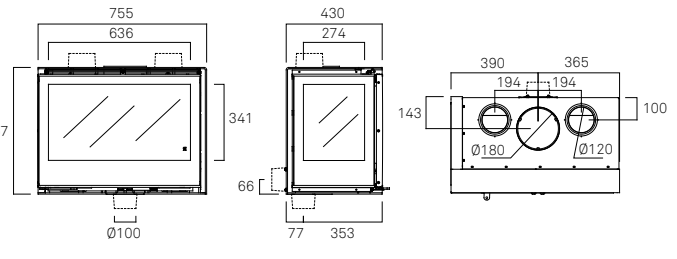
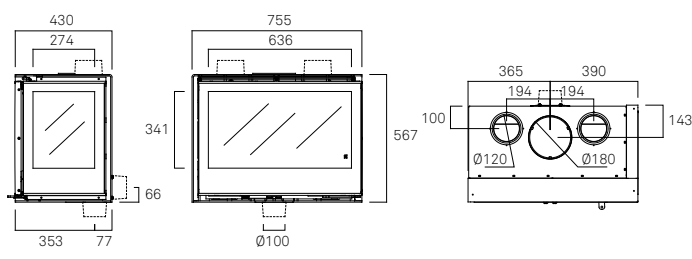

ARc 96 LD

ARc 96 LI

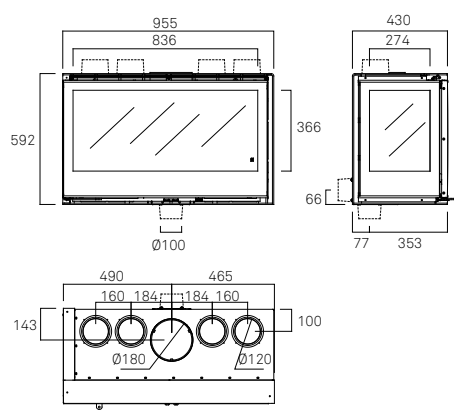
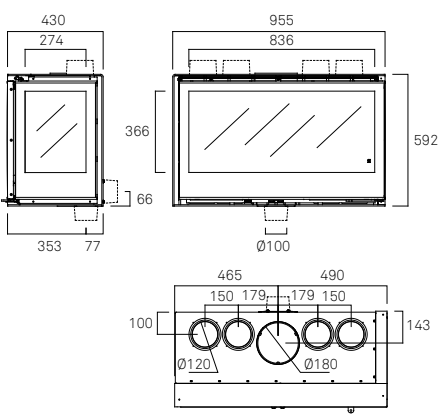



ARc 73TC

ARc 73TC + Plus

CARATTERISTICHE

Camera di combustione in acciaio.
 Rivestimento interno in vermiculite
 Carter avvolgente e possibilità di conduzione dell'aria calda.
 Direzione settorizzata dell'aria calda: parte destra e sinistra per uscita frontale o uscita superiore.
 Possibilità di presa d'aria esterna.
 Aria primaria e secondaria preriscaldata.
 Aria terziaria o di sicurezza.
 Estrazione frontale del cassetto portaceneri.
 Doppio deflettore, quello superiore con due posizioni per regolare il tiraggio.
 Kit di ventilazione a due turbine (73 TC) o quattro turbine (93 TC) con due velocità automatiche e una manuale.

Su richiesta si può fornire senza kit di ventilazione.

	ARc 73 TC M5963	ARc 73 TC M5963 +Plus 180 C4060
η	80,8%	85,01%
η_{nom}	11,4kW	11,1 kW
	7,5-13 kW	7,5-13 kW
	0,11%	0,09%
	39,81 mg/Nm ³	38,76 mg/Nm ³
	3,4 kg/h	2,8 kg/h
	131 kg	148,8 kg
	45 cm	45 cm
NOx	104,89 mg/Nm ³	71,5 mg/Nm ³
OGC	98,78 mg/Nm ³	36,69 mg/Nm ³
Safe Distance mm		
	UNE EN-13229 UNE EN-60335	UNE EN-13229 UNE EN-60335

A+

AEFECC 7*

Stelle ambientale 3*

ECODESIGN 2022

A+

AEFECC 7*

Stelle ambientale 3*

CONTO TERMICO

ECODESIGN 2022

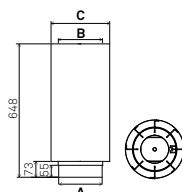

+Plus 180
A Ø180
B Ø185
C Ø257

ELEMENTI OPZIONALI

Cornice da 4 cm.
 Regolatore della velocità delle turbine (9 velocità).
 +Plus.
 Piede regolabile e livellabile.

COMPLEMENTI PER IL MONTAGGIO

Diffusori di ingresso/uscita.
 Portalegna.

Ulteriori dettagli: Pagine 112 - 113 / 120 - 121



ARc 73 TC

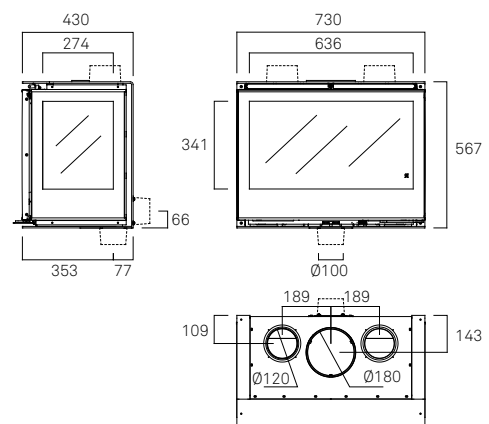



ARc 93TC

CARATTERISTICHE

Camera di combustione in acciaio.
 Rivestimento interno in vermiculite
 Carter avvolgente e possibilità di conduzione dell'aria calda.
 Direzione settorizzata dell'aria calda: parte destra e sinistra per uscita frontale o uscita superiore.
 Possibilità di presa d'aria esterna.
 Aria primaria e secondaria preriscaldata.
 Aria terziaria o di sicurezza.
 Estrazione frontale del cassetto portacenere.
 Doppio deflettore, quello superiore con due posizioni per regolare il tiraggio.
 Kit di ventilazione a due turbine (73 TC) o quattro turbine (93 TC) con due velocità automatiche e una manuale.

Su richiesta si può fornire senza kit di ventilazione.

ELEMENTI OPZIONALI

Cornice da 4 cm.
 Regolatore della velocità delle turbine (9 velocità).
 Piede regolabile e livellabile.

COMPLEMENTI PER IL MONTAGGIO

Diffusori di ingresso/uscita.
 Portalegna.

Ulteriori dettagli: Pagine 112 - 113 / 120 - 121

ARc 93 TC M5965

η	79%
η_{nom}	11,4 kW
η_{max}	8-13,5 kW
CO	0,097%
CO_2	14 mg/Nm ³
kg/h	3,36 kg/h
kg	161 kg
cm	60 cm
NOx	76 mg/Nm ³
OGC	55 mg/Nm ³
Safe Distance mm	1000

UNE EN-13229
 UNE EN-60335

A

AEFECC 7*

Stelle ambientale 4*

ECODESIGN 2022



ARc 93 TC

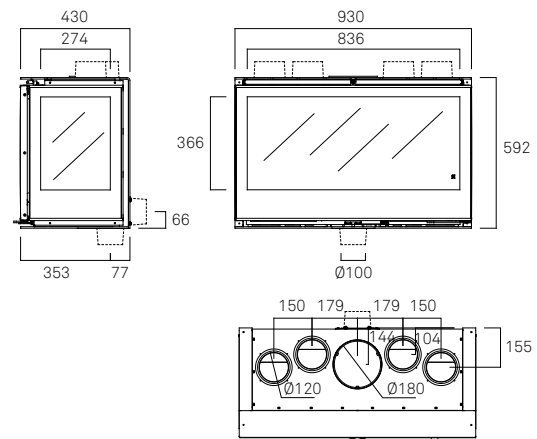

Caratteristiche

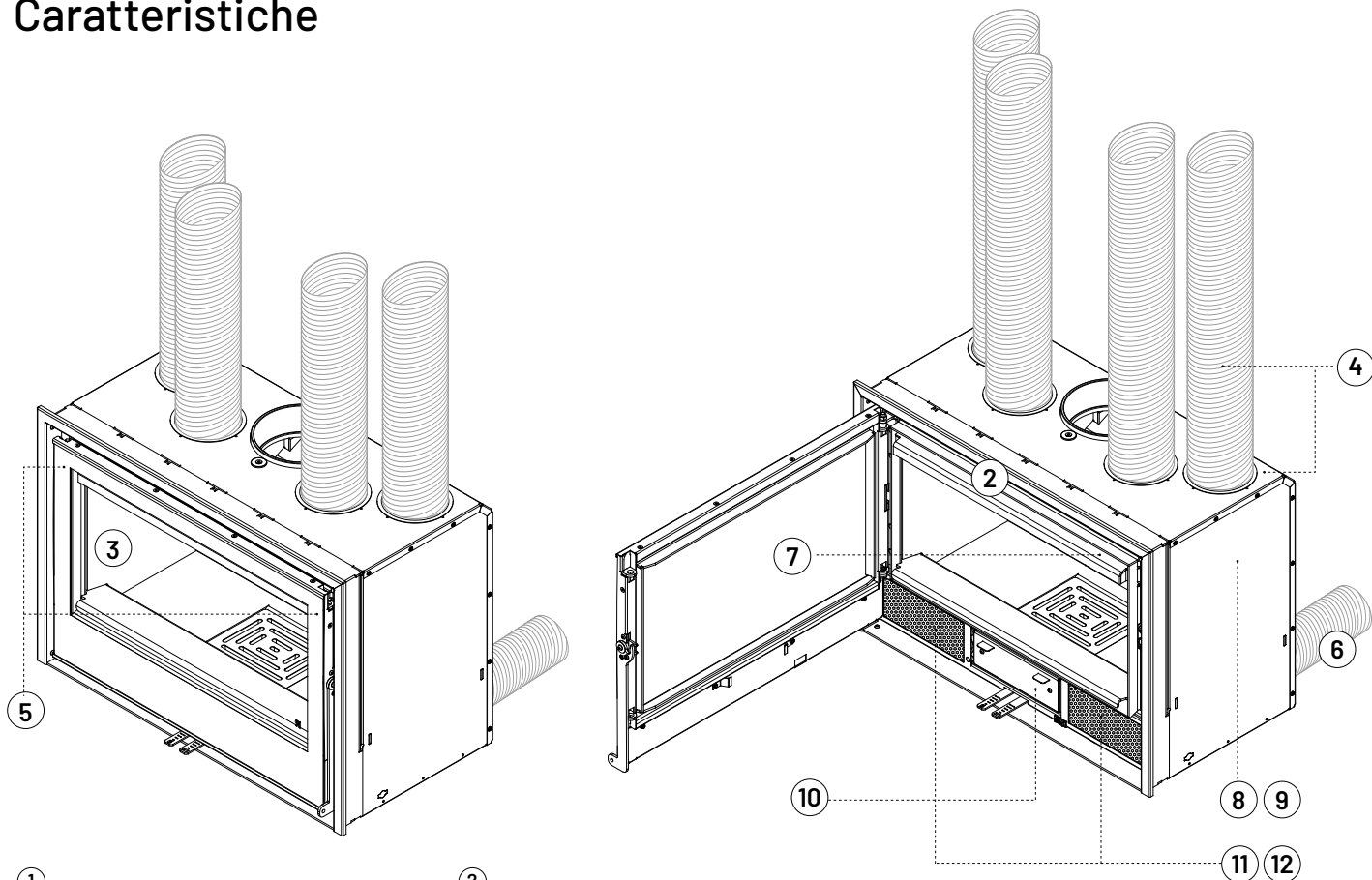

①



Porta frontale reversibile.
(ad eccezione di TC, LD e LI)

②



Camera di combustione in acciaio.
La grande robustezza della camera di combustione garantisce a questi apparecchi una lunga vita.

③



Rivestimento interno in vermiculite.

⑥



Preso d'aria esterna.

⑩



Cassetta per la cenere
(eccetto 100 DC).

④

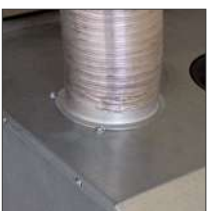

Carter avvolgente e possibilità di conduzione dell'aria calda.
(solo per inserti)

⑦



Aria secondaria preriscaldata.

⑪



Kit di ventilazione a 2 turbine con 2 velocità automatiche e 1 manuale.

⑤



Controllo di direzione dell'aria frontale/superiore.
(solo per inserti)

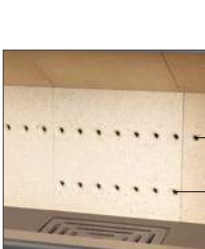

⑧ Aria terziaria o di sicurezza.
⑨ Aria primaria preriscaldata.

⑫



Kit di ventilazione a 4 turbine con 2 velocità automatiche e 1 manuale.

Elementi opzionali

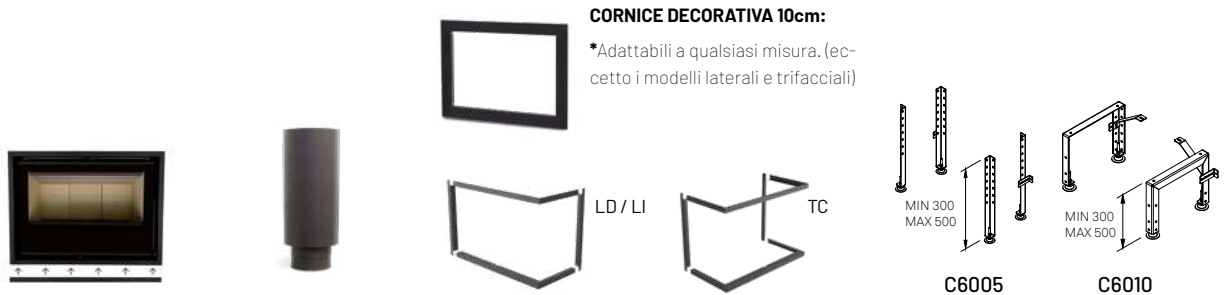

Cornice standard inferiore 4 lati.

+ Plus 150 C4050 **+ Plus 180 C4060**

CORNICE DECORATIVA 10cm:

*Adattabili a qualsiasi misura. (eccetto i modelli laterali e trifacciali)

LD / LI TC

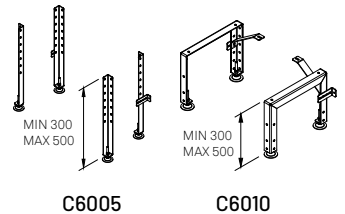

C6005

C6010

Piede regolabile e livellabile.

				CORNICE				
				2,5 cm	4 cm	10 cm		
ARc 65	M5700-11	✓	✗	-	-	M5700-13	✓	✗
ARc 70	M5705-11	✓	✗	-	-	M5705-13	✓	✗
ARc 70 A	M5705-11	✓	✗	-	-	M5707-13	✓	✗
ARc 70 C	M5705-11	✓	✗	-	-	M5921-13	✓	✗
ARc 80	M5710-11	✗	✓	-	-	M5710-13	✓	✗
ARc 100	M5715-11	✗	✗	-	-	M5715-13	✓	✗
ARc 50 V	M5971-11	✓	✗	-	-	M5971-13	✓	✗
ARc 100 DC	M5715-11	✗	✓	-	-	M5715-13	✗	✗
ARc 76 LD / LI	-	✗	✓	-	M5952-11	-	✗	✓
ARc 96 LD / LI	-	✗	✗	-	M5955-11	-	✗	✓
ARc 73 TC	-	✗	✓	-	M5963-11	-	✗	✓
ARc 93 TC	-	✗	✓	-	M5965-11	-	✗	✓
ARc 100 R	M5715-11	✗	✓	-	-	M5715-13	✓	✗



+Plus

Doppio tubo per il raffreddamento a gas. Questo supplemento aumenta le prestazioni e l'efficienza del prodotto, inoltre, diminuisce le particelle, NOX e OGC.



Ad incasso

Regolatore della velocità delle turbine:

Controllo della velocità con nove posizioni: Dispone di 4 modalità di pre-programma. Compatibile con inserti ARc e moduli della serie G.



Scatola a vista / non da incasso

Regolatore della velocità delle turbine:

Controllo della velocità con 12 posizioni: Dispone di 4 modalità di pre-programma. Compatibile con inserti ARc e moduli della serie G.





CARATTERISTICHE

Porta reversibile frontale.
 Camera di combustione in acciaio.
 Rivestimento interno in vermiculite.
 Carenatura avvolgente e possibilità di canalizzazione dell'aria calda.
 Controllo della direzione dell'aria frontale/superiore.
 Regolazione aria primaria e secondaria.
 Vetro serigrafato.
 Aria terziaria o di sicurezza.
 Valvola di chiusura dell'aria esterna.
 Presa d'aria esterna non stagna.
 Triplo deflettore.
 Estrazione frontale del cassetto portacenere.
 Kit di ventilazione a 2 - 4 turbine con 2 velocità automatiche e 1 manuale.

ELEMENTI OPZIONALI

Adattatore per la cornice standard a 4 lati.
 Cornice decorativa da 10 cm.
 Piede regolabile e livellabile.

ACCESSORI DI MONTAGGIO

Diffusori ingresso/uscita d'aria.
 Legnaia.

Ulteriori dettagli: Pagine 118 - 121

	RCr 70 M5706	RCr 70 A M5708	RCr 80 M5711	RCr 100 M5716
	82,3%	82,3%	82,3%	84,4%
	6,9 kW	6,9 kW	9,6 kW	12,3 kW
	5-8 KW	5-8 KW	7,5-13 KW	8,5-14,5 KW
	0,094%	0,094%	0,094%	0,084%
	15 mg/Nm ³	12 mg/Nm ³	15 mg/Nm ³	15 mg/Nm ³
	1,91 kg/h	1,91 kg/h	2,66 kg/h	3,3 kg/h
	98 kg	103 kg	119 kg	144 kg
	45 cm	45 cm	50 cm	60 cm
NOx	105 mg/Nm ³	88 mg/Nm ³	105 mg/Nm ³	105 mg/Nm ³
OGC	51 mg/Nm ³	51 mg/Nm ³	51 mg/Nm ³	38 mg/Nm ³
Safe Distance mm				
	UNE EN-13229 UNE EN-60335	UNE EN-13229 UNE EN-60335	UNE EN-13229 UNE EN-60335	UNE EN-13229 UNE EN-60335
	A+	A+	A+	A+
	AEFECC 7*	AEFECC 7*	AEFECC 7*	AEFECC 7*
	Stelle ambientale 4*	Stelle ambientale 4*	Stelle ambientale 4*	Stelle ambientale 4*
	ECODESIGN 2022	ECODESIGN 2022	ECODESIGN 2022	ECODESIGN 2022

RCr 70 / RCr 70A

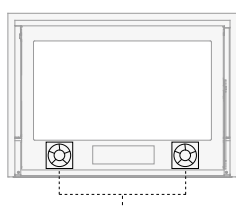

Kit di ventilazione a 2 turbine con 2 velocità automatiche e 1 manuale.

RCr 80 / RCr 100

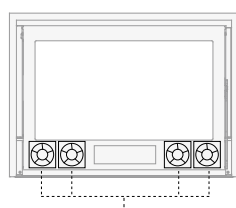

Kit di ventilazione a 4 turbine con 2 velocità automatiche e 1 manuale.



RCr 70

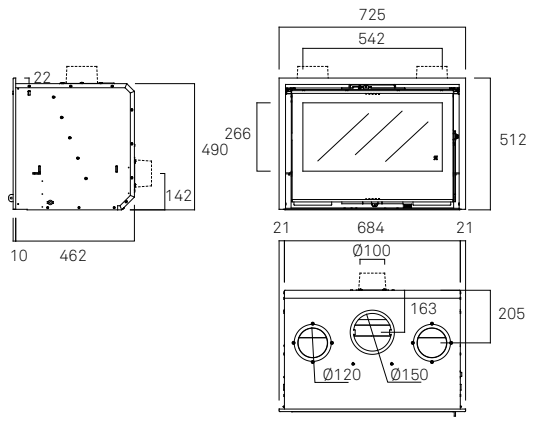

RCr 70 A

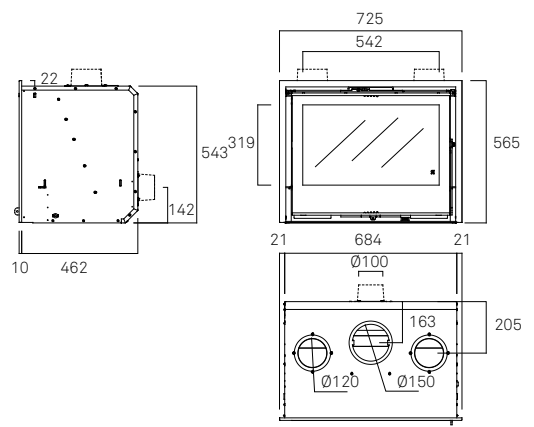

RCr 80

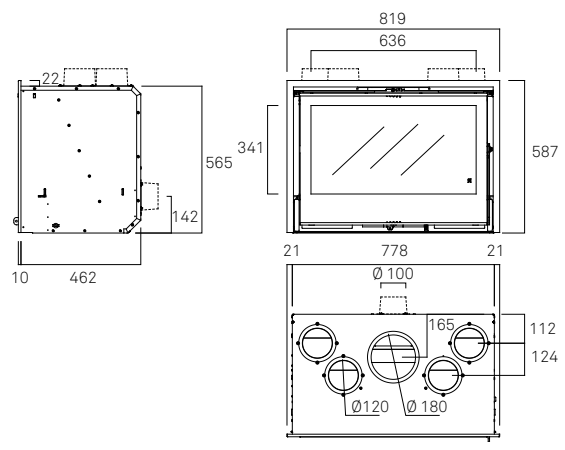

RCr 100

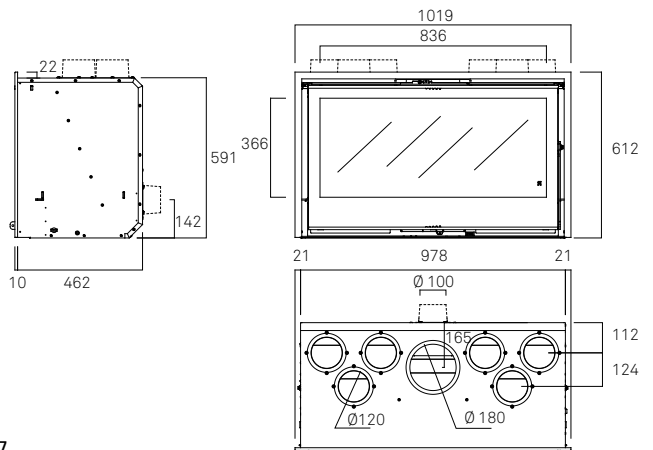

Caratteristiche



Rivestimento interno in vermiculite.

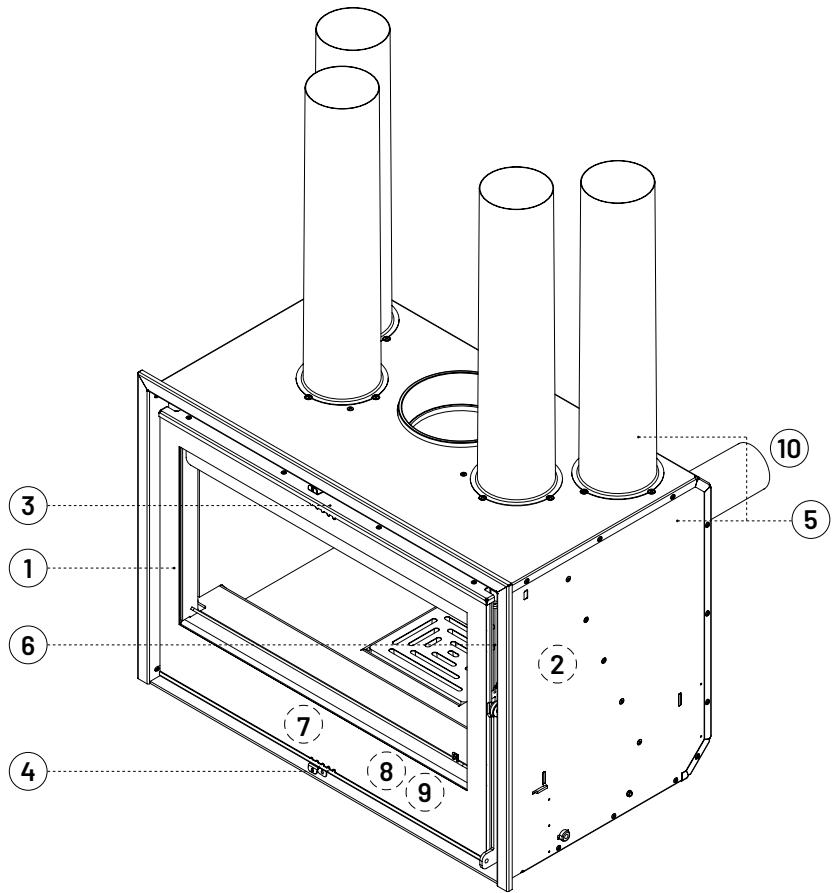

①



Porta reversibile frontale.

②



Camera di combustione in acciaio.
La robustezza della camera di combustione garantisce a questi apparecchi una lunga vita.

⑤



Carenatura avvolgente e possibilità di canalizzazione dell'aria calda.

⑧



Kit di ventilazione a 2 turbine con termostato automatico o manuale a 2 velocità. (270 m³/h).

③



Regolazione aria secondaria.
Meccanismo che apporta ossigeno per la combustione tramite la parte superiore del vetro.

⑥



Controllo della direzione dell'aria frontale/superiore.

⑨



Kit di ventilazione a 4 turbine con termostato automatico o manuale a 2 velocità. (540 m³/h). (RCr 80, RCr 100)

④



Regolazione aria primaria.
Meccanismo che apporta ossigeno per la combustione tramite la griglia della fiamma.

⑦



Estrazione frontale del cassetto portacenere.

⑩



Presa d'aria esterna non stagna

* Disegno esplicativo Modello RCr80

Elementi opzionali



Cornice standard inferiore
4 lati.



CORNICE
10 cm

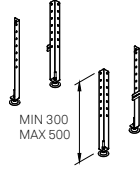

C6005

Piede regolabile e livellabile.

RCr 70	M5705-11	M5705-13	✓
RCr 70 A	M5707-11	M5707-13	✓
RCr 80	M5710-11	M5710-13	✓
RCr 100	M5715-11	M5715-13	✓

T3000 Valvola di chiusura dell'aria esterna



Accessori di montaggio

La nostra gamma di accessori per il montaggio dei moduli agevola l'installazione e serve ad ottenere l'estetica desiderata.

DIFFUSORI

Con l'obiettivo di fornire soluzioni di installazione dei focolari e degli inserti su pareti in muratura, abbiamo creato una gamma di diffusori che assicurano un corretto ingresso e uscita dell'aria di convezione (cioè la corretta ventilazione della camera di combustione) e integrano tutti questi elementi a volte così difficili da combinare.

C4000 Presa d'aria accessibile

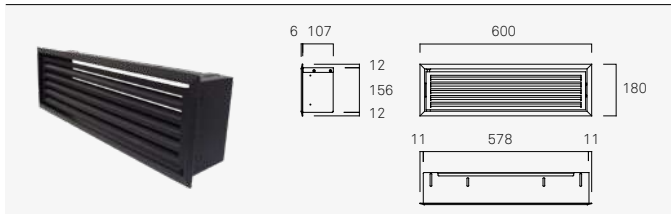

DIFFUSORE USCITA D'ARIA



D0000 Presa d'aria singola

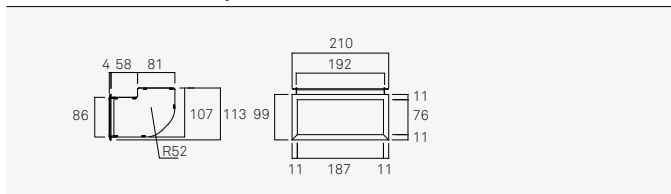

D1000 Diffusore uscita d'aria singolo

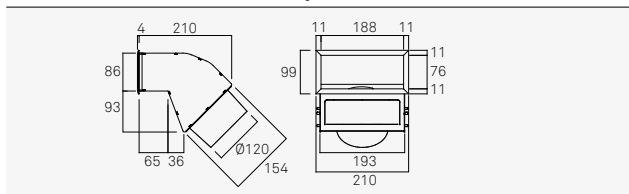

D0002 Presa d'aria singola stretto

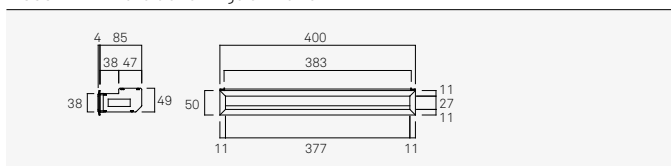

D1002 Diffusore uscita d'aria singolo stretto

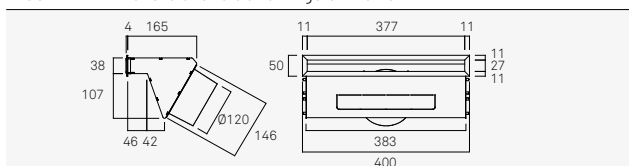

D0005 Presa d'aria doppia

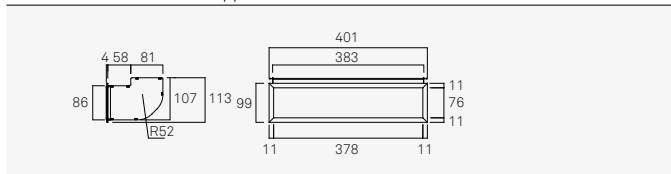

D1005 Diffusore uscita d'aria doppio

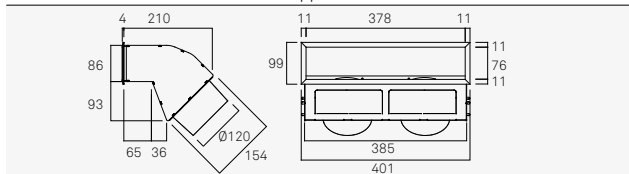

D0007 Presa d'aria doppia stretto

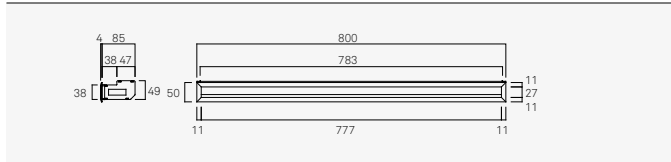

D1007 Diffusore uscita d'aria doppio stretto

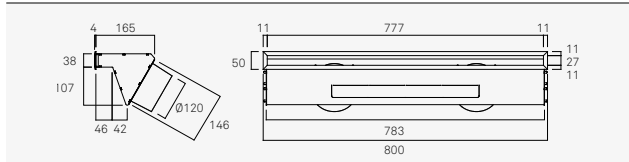

D0010 Presa d'aria tripla

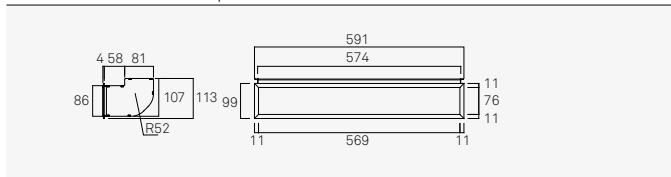

D1010 Diffusore uscita d'aria triplo

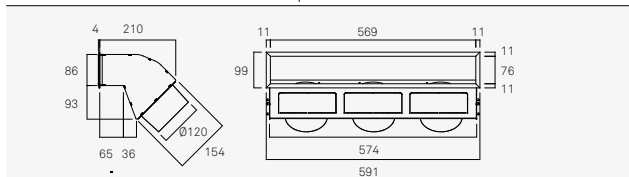

D0015 Presa d'aria quadrupla

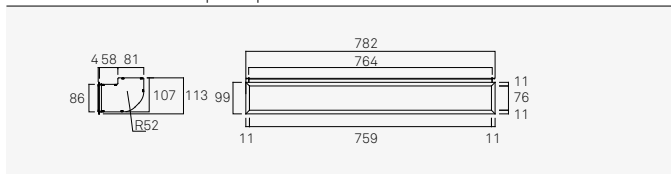

D1015 Diffusore uscita d'aria quadruplo

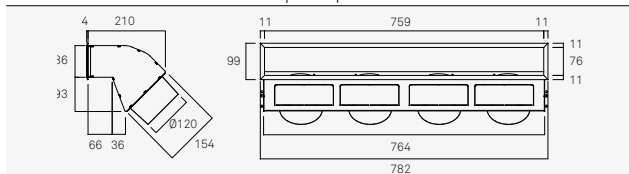

PORTALEGNA

Spazio ideale per la conservazione della legna.

È stato pretagliato per poter installare tre ripiani e una luce nella parte superiore.

Elementi opzionali

C1000 Ripiano in acciaio nero



Diffusore di uscita d'aria

Preso d'aria



Legnaia

C1000 Legnaia

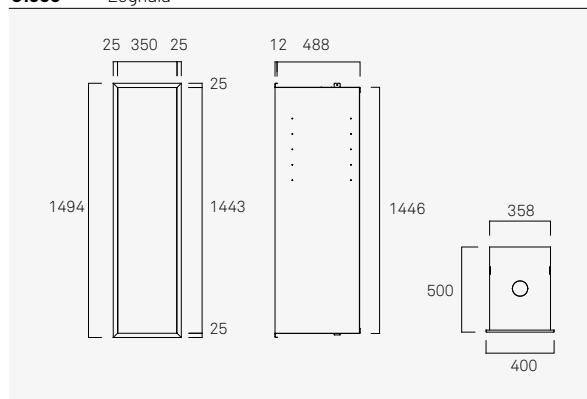

05.

Barbecue

Barbecue, ovvero il piacere di cucinare con il fuoco.

I barbecue Rocal seguono uno stile classico e garantiscono l'affidabilità di un prodotto che durerà tutta la vita.

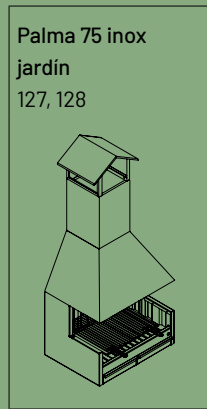
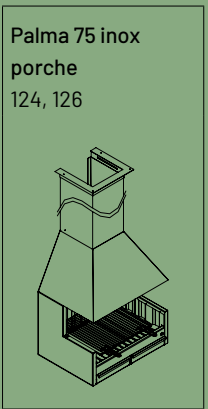

Accessori 127



Palma 75 inox jardin



Palma 75 inox jardín

Barbecue in acciaio inox con griglia e cenere contenitore inclusa. Questa versione da giardino include una protezione anti-scintilla all'interno del tubo.

ADATTAMENTI SU MISURA

Tubo in acciaio inossidabile.

Pagina 127

ACCESSORI DI SERIE

Piastra per pesce e maniglia.

Supporto padella per paella.

Pagina 127

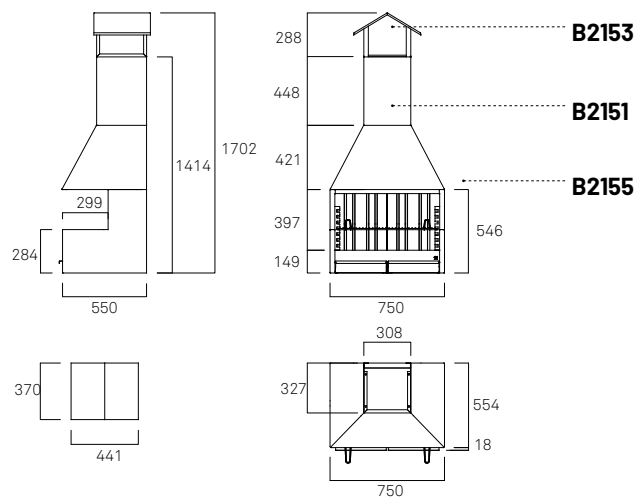

Misure griglia (mm): 655x450



Palma 75 inox porche

Barbecue in acciaio inox con griglia e cenere contenitore inclusa.

ADATTAMENTI SU MISURA

Copritubo in acciaio inossidabile.
Modanatura speciale.
Modanatura inclinata.

Pagina 127

ACCESSORI DI SERIE

Piastra per pesce e maniglia.
Supporto padella per paella.

Pagina 127

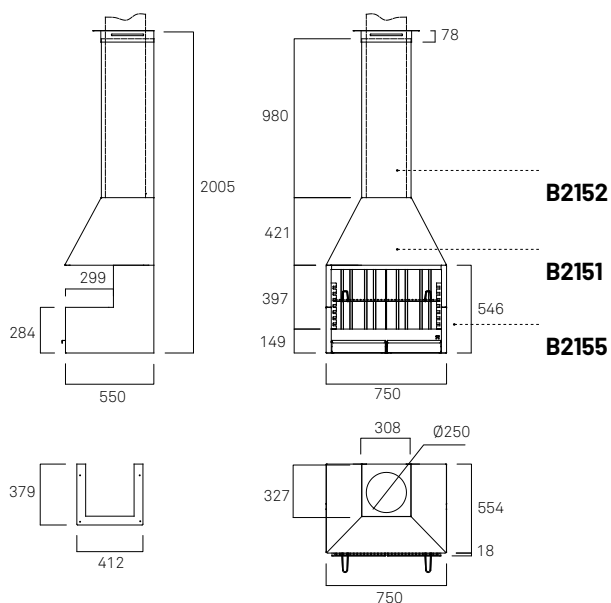

Misure griglia (mm): 655x450



Adattamenti su misura Palma

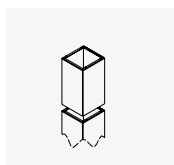

Tubo in acciaio inossidabile.

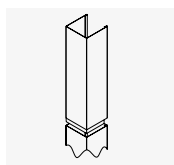

Copritubo in acciaio inossidabile.

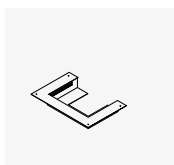

Modanatura speciale inossidabile.

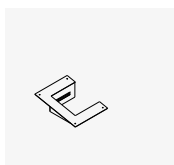

Modanatura inclinata inossidabile.

Accessori di serie Palma



Piastra per pesce e maniglia.



Supporto padella per paella.



Palma 75 inox porche



GAS

Gas

Con la priorità di offrire costantemente migliori e alternative, abbiamo creato una gamma di caminetti a gas con design esclusivo di nostra marca.

Il gas rappresenta un vantaggio nel confort e nella qualità per molte case.

Ci permette di godere del fuoco istantaneo in modo facile e sicuro.

Inoltre il gas è l'opzione perfetta per gli spazi urbani o con normative dove l'uso della biomassa è escluso.



01.

Caminetti

I nostri caminetti a gas sono l'esperienza perfetta per godere del piacere della legna con la comodità della tecnologia a gas.

Abbiamo adattato i nostri disegni più emblematici per offrire il tocco unico e esclusivo Rocal.

Il nostro impegno fedele con la legna ci ha spinti a sviluppare una gamma di

caminetti a gas che abbiano lo stesso incanto del fuoco reale. La nostra priorità è fornire un effetto molto simile alla legna. Tutti i nostri designi sono stati certificati con un sistema chiuso per una maggior sicurezza.

La nostra intenzione è aumentare poco a poco la selezione per offrire più modelli a breve.

Frontali

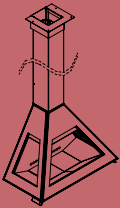
<p>Drop Gas 134, 136</p> 	<p>D-10 Gas 137, 138</p> 
--	--





Drop Gas

Caminetto a gas a tenuta stagna con visione frontale.
Grazie al suo bruciatore con tecnologia avanzata da rendimento e efficienza.

L'accensione del fuoco e la modulazione della fiamma sono controllati dal sistema RC Symax.

Con un effetto fiamma realistico anche a bassa intensità

CARATTERISTICHE

Funziona con gas naturale o propano

Camera stagna

Controllo remoto

Solamente con base di legna in ceramica

Interno in acciaio e vermiculite

Tubo di connessione 150/100.

Sistema con doppio sensore di fuoco per una maggiore sicurezza

Include adattatore di alimentazione 220v

L'altezza della fiamma è minore in caso di apparati a propano

Consultare valori definitivi direttamente con l'ufficio tecnico Rocal.

	Drop Gas G-X1320 + Q-200	Drop Gas G-X1320+ Q-210
	Natural gas (G20/25): 83,5%	Propane (G31): 85%
	Triple burner "Gas Real Flame Log burner"	Triple burner "Gas Real Flame Log burner"
	Natural gas (min - max) : 3-8,4 kW	Propane (min - max) : 2,5 - 6,8 kW
	125 kg	125 kg

A

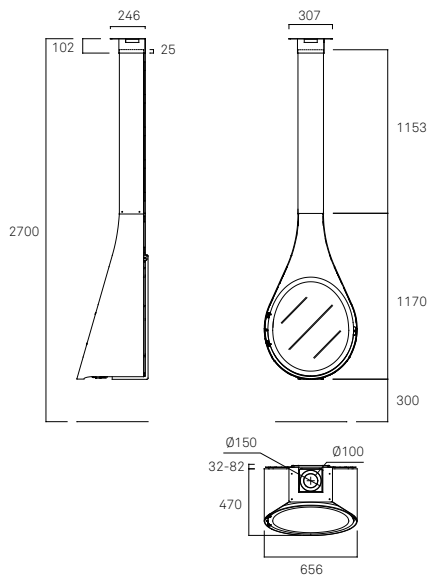

Distanza di sicurezza
(mm):

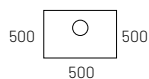

Telecomando



D-10 Gas

Caminetto a gas a tenuta stagna con visione trifacciale.
Grazie al suo bruciatore con tecnologia avanzata da rendimento e efficienza.

L'accensione del fuoco e la modulazione della fiamma sono controllati dal sistema RC Symax.

Con un effetto fiamma realistico anche a bassa intensità

CARATTERISTICHE

Funziona con gas naturale o propano

Camera stagna

Controllo remoto

Solamente con base di legna in ceramica

Interno in acciaio e vermiculite





Tubo di connessione 150/100.

Sistema con doppio sensore di fuoco per una maggiore sicurezza

Include adattatore di alimentazione 220v

L'altezza della fiamma è minore in caso di apparati a propano

Consultare valori definitivi direttamente con l'ufficio tecnico Rocal.

	D-10 Gas G-X1267 + Q-100	D-10 Gas G-X1267+ Q-110
	Natural gas (G20/25): 84,5%	Propane (G31): 85,2%
	Double burner	Double burner
	Natural gas (min - max): 3-8 kW	Propane (min - max): 3 - 7,3 kW
	132 kg	132 kg

A

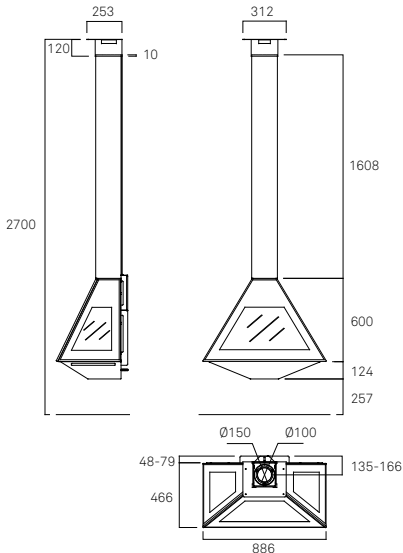

Distanza di sicurezza
(mm):

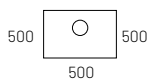















Telecomando





Simbologia

	Rendimento
	Potenza nominale
	Intervalli di potenza
	CO al 13%O ₂ Emissione di monossido di carbonio
	Consumo di combustibile all'ora
	Peso
	Lunghezza dei tronchi
	Certificati secondo UNE-EN XXXX
	Concentrazione di particelle
NO _x	Ossido di nitrogeno
OGC	Carboni organici gassosi
	Classificazione energetica (Regolamento 2015/1186)
	Certificato AEFCEC
	Stelle ambientali
	Certificato Conto termico
	Normativa Europea Ecodesign 2022

Manufacturas Rocal SA

Raval Sant Antoni, 2
08540 Centelles
Barcelona

www.rocal.es

info@rocal.es
T +34 93 8812451

Fabbricante

Manufacturas Rocal SA

Design del prodotto

Manufacturas Rocal SA e Joan Gaspar

Progetto grafico

Integrum

Fotografia

Integrum
Foto-disseny JE

Copyright

Manufacturas Rocal SA, Marzo 2023

Ulteriori informazioni

www.rocal.es

Attenzione Questo catalogo ha una durata approssimativa di un anno, nel corso del quale i prodotti possono essere soggetti a modifiche. Per informazioni aggiornate, si prega di consultare il distributore o il nostro sito internet.

© Copyright di questa edizione: Manufacturas Rocal, SA.

Tutti i diritti riservati. Nessuna parte di questa pubblicazione può essere riprodotta, memorizzata o inviata con qualsiasi mezzo senza l'autorizzazione di Manufacturas Rocal, SA.

Manufacturas Rocal SA si riserva il diritto di modificare senza preavviso le caratteristiche e le finiture dei prodotti.



ROCAL

MANUFACTURAS SA

Manufacturas Rocal SA

Raval Sant Antoni, 2

08540 Centelles

Barcelona

www.rocal.es

man.rocal@rocal.es

T +34 93 8812451